

READ BEFORE USE
LÄS INNAN ANVÄNDNING
LES FØR BRUK
LÆS FØR BRUG
LUE ENNEN KÄYTTÖÄ

Visit www.hamiltonbeach.se for our complete line of products and Use and Care Guides – as well as delicious recipes, tips, and to register your product online!

Besök www.hamiltonbeach.se för vår fullständiga produktserie och vår guide till hur du använder och tar hand om produkten – samt för att få goda recept och tips, och för att registrera din produkt på nätet!

På www.hamiltonbeach.se finner du en fullständig översikt over produktutvalget vårt og veiledninger for bruk og vedlikehold – i tillegg til smaktulle oppskrifter, tips og mulighet til å registrere produktene dine på nettet!

Besøg www.hamiltonbeach.se for at se vores fantastiske produkter og produktbeskrivelser samt lækre opskrifter med gode tips.

Tutustu koko tuotevalikoimaamme ja käyttö- ja hoito-ohjeisiin osoitteessa www.hamiltonbeach.se Sivustolla on lisäksi herkullisia reseptejä, käyttövinkkejä ja tuotteen online-rekisteröinti.

Questions?

Please call us – our friendly associates are ready to help.
Customer service number: +46 60 741 21 20

Frågor?

Ring oss gärna – våra trevliga medarbetare är alltid redo att hjälpa till.
Kundtjänstnummer: +46 60 741 21 20

Spørsmål?

Ring oss – våre hyggelige medarbeidere hjelper deg gjerne.
Kundeservice: +46 60 741 21 20

Har du spørsmål?

Du er velkommen til at ringe til vores venlige medarbejdere.
Kundeservicenummer: +46 60 741 21 20

Kysyttävää?

Voit soittaa meille. Ystävällinen asiakaspalvelumme vastaa kysymyksiksi.

Asiakaspalvelunumero: +46 60 741 21 20

Hamilton Beach®



The Scoop™
2-Way Brewer
Dubbelbryggare
Toveisbrygger
2-vejs kaffemaskine
2-puolinen kahvinkeitin

English	2
Svensk	16
Norsk	30
Dansk.....	44
Suomi.....	58

IMPORTANT SAFEGUARDS

When using electrical appliances, basic safety precautions should always be followed to reduce the risk of fire, electric shock, and/or injury to persons, including the following:

1. Read all instructions.
2. Do not touch hot surfaces. Use handles or knobs. Care must be taken, as burns can occur from touching hot parts or from spilled, hot liquid.
3. To protect against electric shock, do not place cord, plug, or coffeemaker in water or other liquid.
4. Close supervision is necessary when any appliance is used by or near children.
5. Allow to cool before putting on or taking off parts and before cleaning the appliance.
6. Coffeemaker must be operated on a flat surface away from the edge of counter to prevent accidental tipping.
7. Do not operate any appliance with a damaged cord or plug, or after the appliance malfunctions or has been damaged in any manner. Call our toll-free customer service number for information on examination, repair, or adjustment.
8. The use of accessory attachments not recommended by the appliance manufacturer may cause injuries.
9. Do not use outdoors.
10. Do not let cord hang over edge of table or counter or touch hot surfaces, including stove.
11. Do not place on or near a hot gas or electric burner, or in a heated oven.
12. The carafe is designed for use with this coffeemaker. It must never be used on a range top or in a microwave oven.
13. Do not set a hot carafe on a wet or cold surface.
14. Do not use a cracked carafe or one with a loose or weakened handle.
15. Do not clean carafe with cleansers, steel wool pads, or other abrasive materials.
16. Do not use appliance for other than intended use.
17. **WARNING:** To reduce the risk of fire or electric shock, do not remove the bottom cover of the coffeemaker. There are no user-serviceable parts inside. Repair should be done by authorized service personnel only.
18. To disconnect, turn any control to the OFF position and then remove plug from wall outlet.
19. Be certain carafe lid is securely in place during brew cycle and when pouring coffee. Do not use force when placing lid on carafe.
20. The coffee maker is equipped with a switch-off function that automatically switches off the appliance after 40 minutes.

SAVE THESE INSTRUCTIONS!

OTHER CONSUMER SAFETY INFORMATION

This appliance is intended for household use only.

The length of the cord used on this appliance was selected to reduce the hazards of becoming tangled in or tripping over a longer cord. If a longer cord is necessary, an approved extension cord may be used. The electrical rating of the extension cord must be equal to or greater than the rating of the appliance.

Care must be taken to arrange the extension cord so that it will not drape over the countertop or tabletop where it can be pulled on by children or accidentally tripped over.

To avoid an electrical circuit overload, do not use another high-wattage appliance on the same circuit with this appliance.

Single-Serve Side Parts and Features

Carafe Side Parts and Features

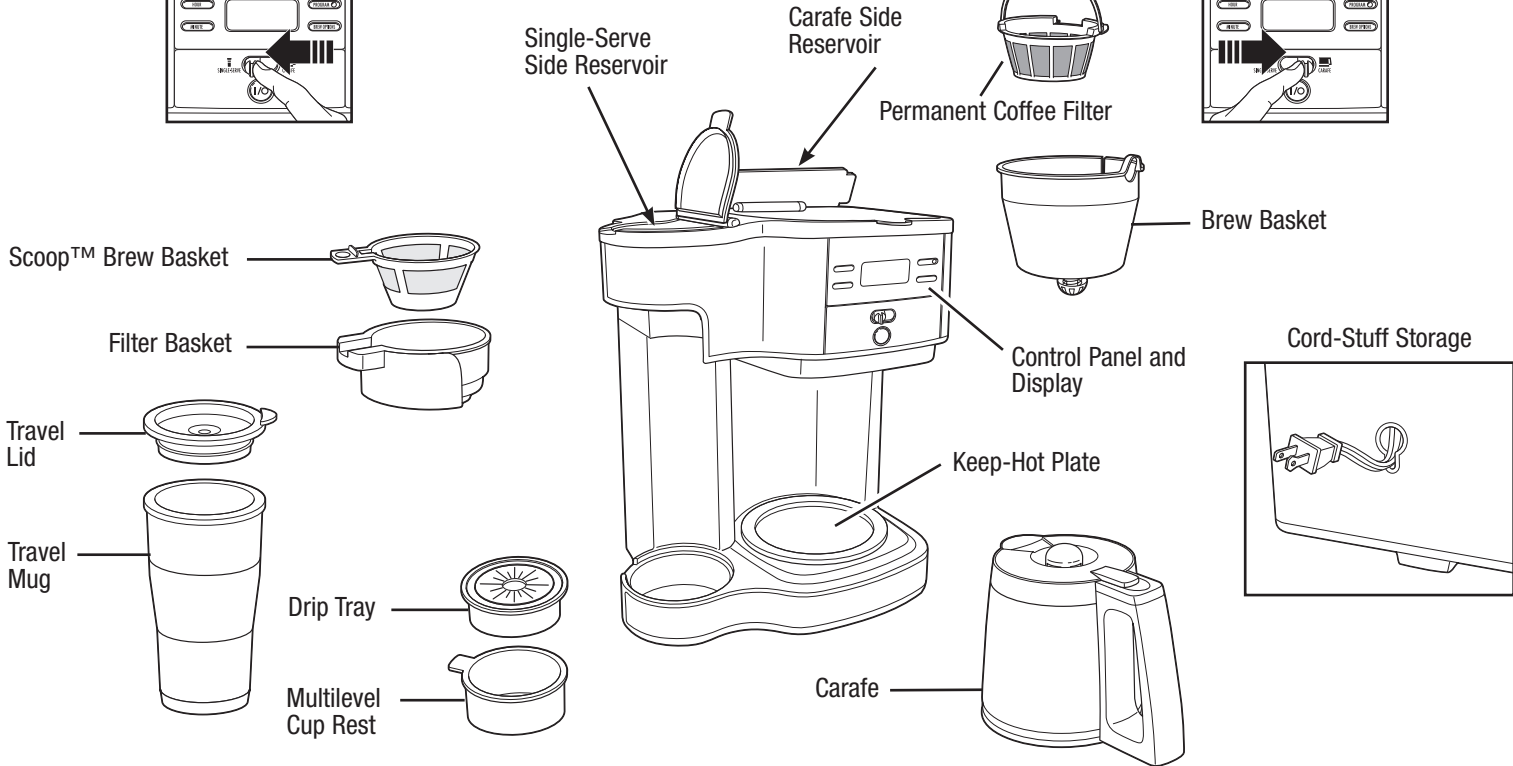
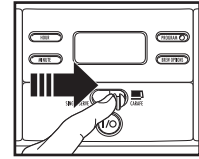
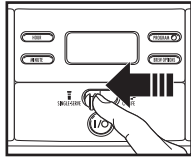

How to Use Single-Serve Side

⚠ WARNING Burn Hazard.

- To avoid contact with hot coffee or water:
- Do not use more than 14 ounces (410 ml) of water.
 - Fill single-serve reservoir with mug or cup into which the coffee will be brewed.

- Fully insert mug or cup under filter basket.

AUTOMATIC SHUTOFF: The coffeemaker will automatically shut off after brew cycle is complete.

NOTES:

- The unit will only brew on one side at a time.
- To avoid overflow, use slightly less grounds when brewing decaf or flavored coffees.
- For Hotter Coffee: Rinse the travel mug with warm water before brewing; then replace travel mug lid. Brew directly into the travel mug with travel mug lid in place.

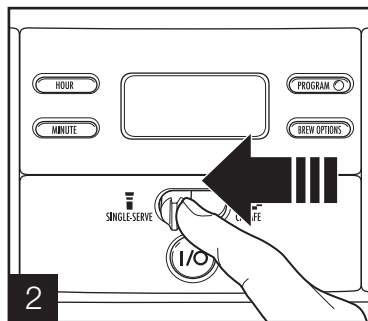
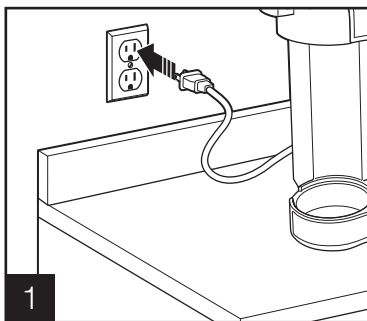

Push lever left to select Single-Serve.

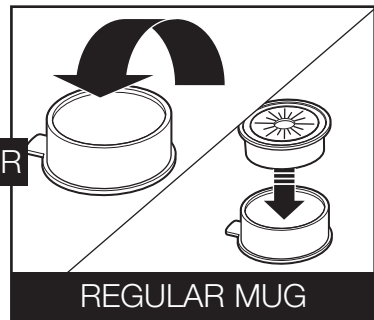
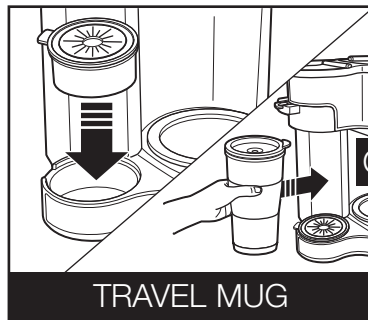
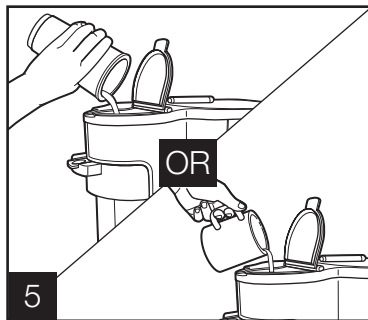
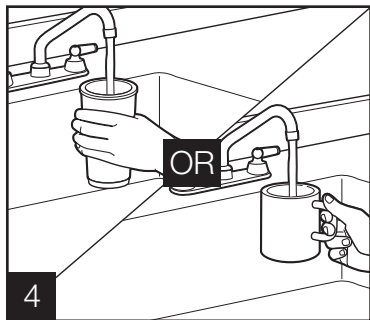
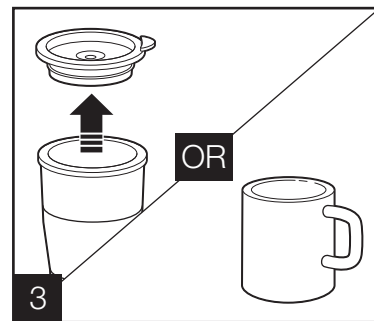

How to Use Single-Serve Side (cont.)

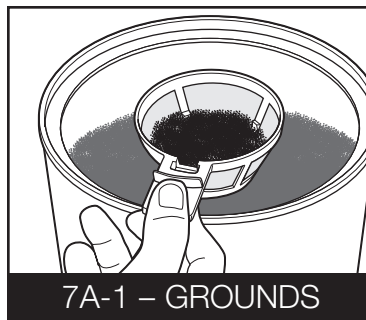
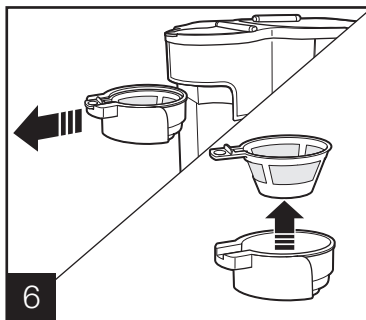

For regular coffee, use a maximum of two level tablespoons of grounds. To avoid overflow, use slightly less grounds when brewing decaf or flavored coffees.

WARNING! Keep ground coffee below MAX fill line to prevent overflow.

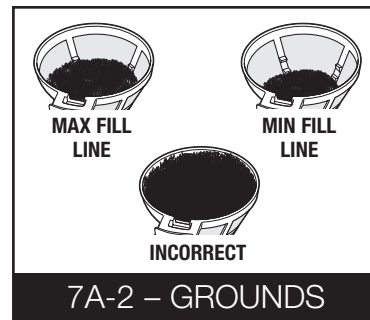

Single-serve brew basket has two markings: the lower level marking if making 8 oz. (250 ml) of coffee, and the higher level mark if making 14 oz. (410 ml) of coffee. DO NOT fill scoop to top or this will cause overflow.

How to Use Single-Serve Side (cont.)

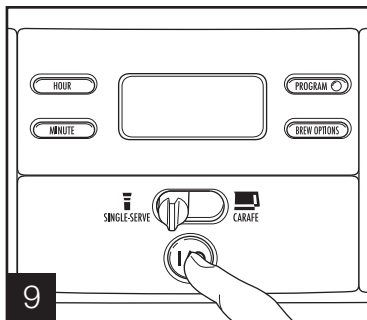
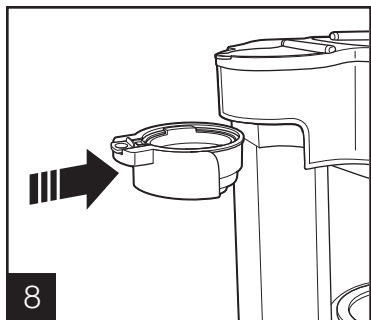

Press **I/O** (ON/OFF) button to begin the flow of coffee. Coffeemaker will shut off when brew cycle is complete. To stop flow of coffee midcycle, press **I/O** (ON/OFF) button.

How to Use Carafe Side

AUTOMATIC SHUTOFF: The coffeemaker will automatically shut off 2 hours after brew cycle is complete.

NOTE: The unit will only brew on one side at a time.

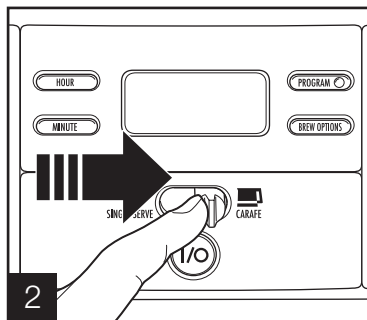
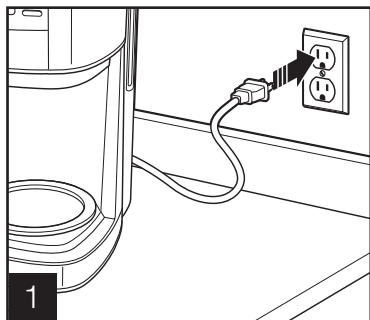

Push lever right to select Carafe.

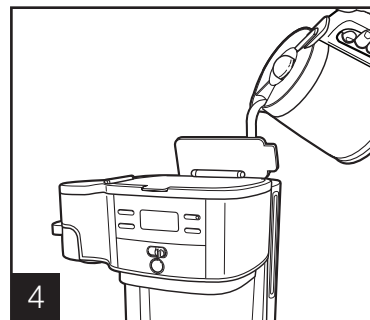
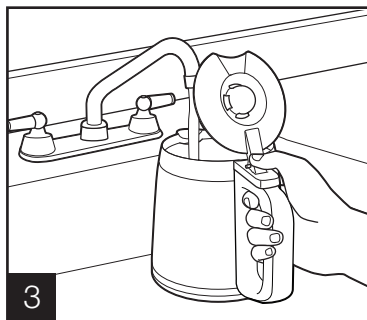

Lift lid and pour water from carafe into reservoir.

NOTE: Do not fill past the 12-cup mark (60 ounces [1.8 L]).

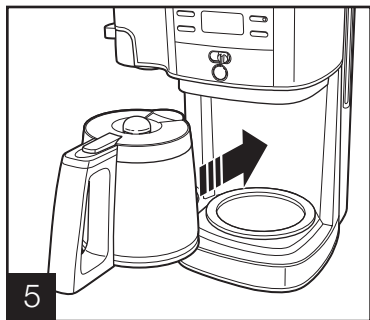

Place carafe, with carafe lid attached, on keep-hot plate.

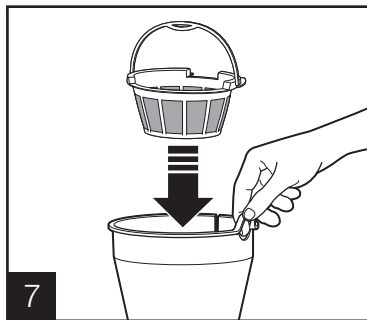
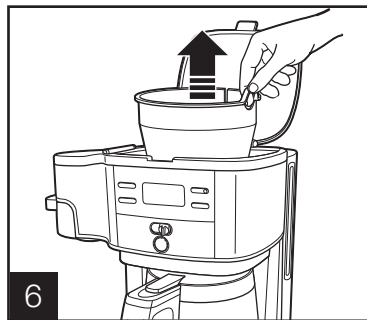

Place a permanent filter in brew basket. A cupcake-style paper filter may also be used.

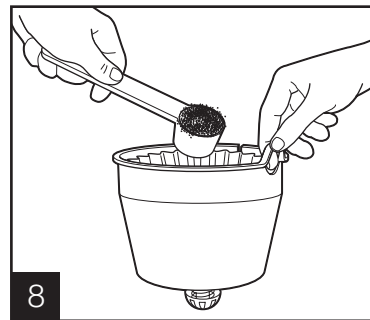

For each cup of coffee being made, place one level tablespoon (15 ml) of coffee into filter.

How to Use Carafe Side (cont.)

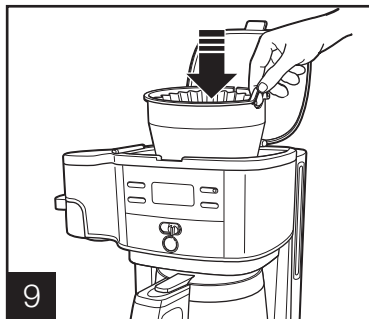

9 Place brew basket in brew basket well. Ensure brew basket is fully seated.

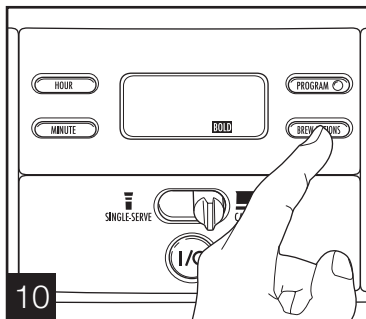

10 For enhanced full/strong-flavored coffee, press **BREW OPTIONS** button until **BOLD** is displayed.

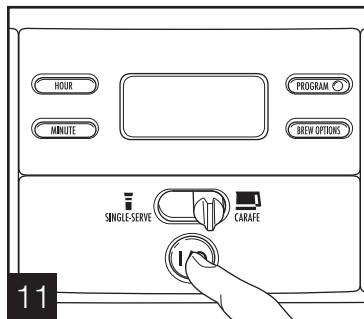

11 Press **I/O** (ON/OFF) button to start. Press **I/O** (ON/OFF) button again to turn off.

NOTE: If the coffeemaker is not turned off manually, it will automatically shut off in 2 hours.

NOTE: BOLD mode will require additional time to complete a brewing cycle. If Brew Option is not selected, the coffeemaker will automatically brew on the regular/default setting.

Programming (For Either the Single-Serve OR Carafe Side)

NOTE: The unit will only brew on one side at a time.

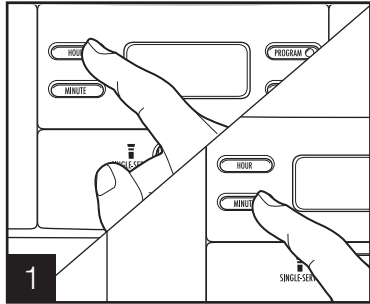

1 Press **HOUR** and then **MINUTE** to set clock.

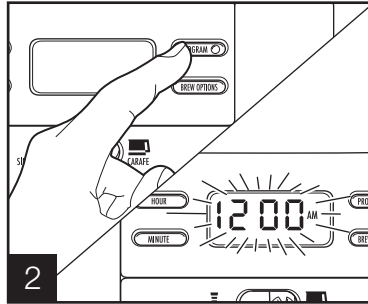

2 Hold **PROGRAM** until clock flashes.

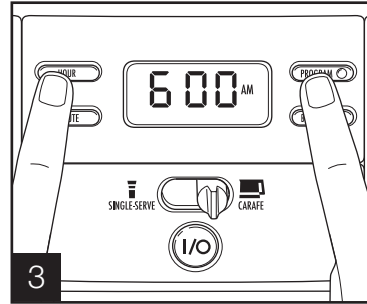

3 Continue holding **PROGRAM** button, press **HOUR** and **MINUTE** until the desired brewing start time is reached, and then release **PROGRAM** button.

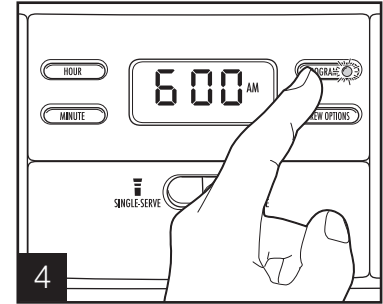

4 Press **PROGRAM** to activate automatic brewing. A green LED will illuminate to indicate the unit is programmed.

Tips for Best-Tasting Coffee

- All coffees are made from either arabica beans or robusta beans, or some combination of both. Arabica beans are slightly more expensive, but tend to produce better-tasting coffee.
- Ground coffee will become stale much faster than whole beans. If buying preground coffee, choose a package with the latest expiration date or a smaller quantity.
- If grinding whole beans, set your coffee grinder on a fine/medium grind. This will yield the best-tasting grounds. Try to use freshly ground coffee within about a week of grinding.
- Using a water filter, filtered water, or bottled water will yield better-tasting coffee than tap water.
- Use approximately 1 tablespoon of grounds for each cup of coffee being made. To avoid overflow, use slightly less grounds (3/4 tablespoon [11 ml]) when brewing decaf or flavored coffees. Also, be aware that using coffee that is ground too finely may also cause the filter basket to overflow.
- Make sure your coffeemaker is clean. See “Care and Cleaning” sections.

Care and Cleaning – Single-Serve Side

All coffeemakers should be cleaned at least once a month (once a week for areas with hard water).



Pour 1/2 cup (125 ml) of plain white vinegar and 1/2 cup (125 ml) of cold water into single-serve side reservoir.

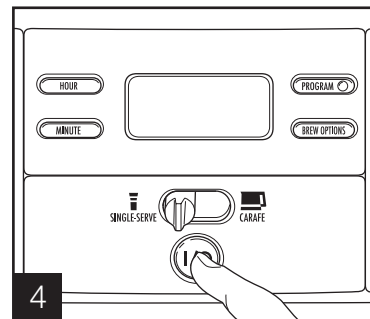
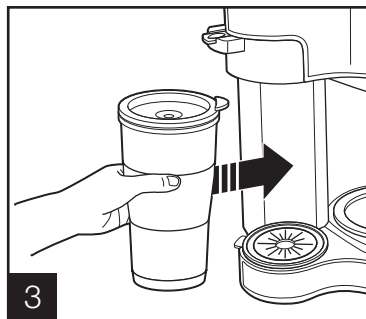
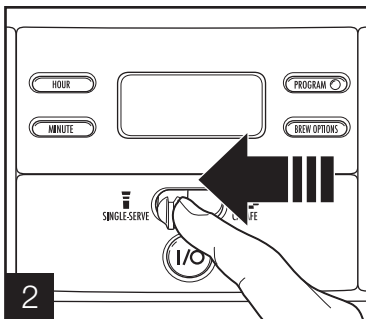

Press **I** (ON) button. Press **O** (OFF) button after 30 seconds and wait 30 minutes. Press **I** (ON) button. Press **O** (OFF) button when finished.

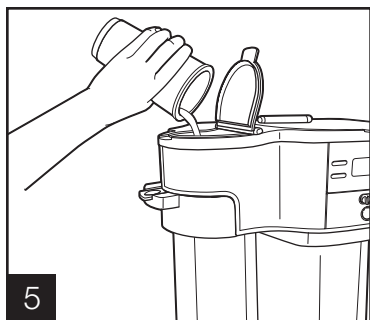

Run 2–3 more brew cycles with CLEAN WATER only. Allow to cool between cycles.

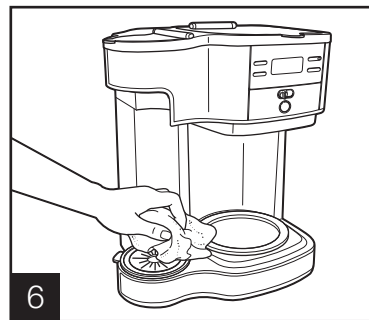

Care and Cleaning – Carafe Side

All coffeemakers should be cleaned at least once a month (once a week for areas with hard water).

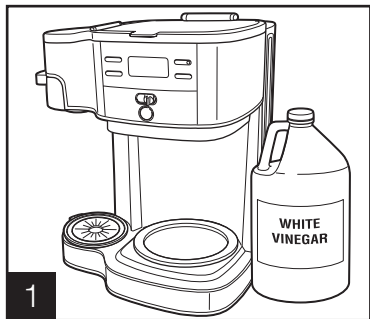

Pour 1 pint (2 cups/500 ml) vinegar into carafe side reservoir.

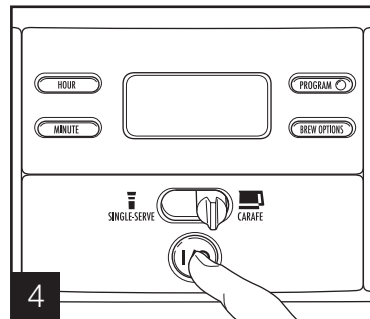
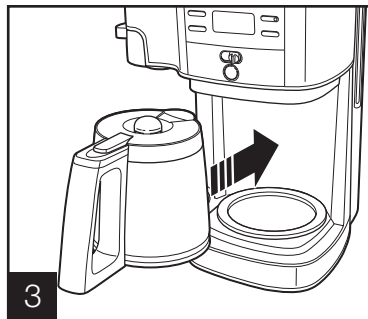
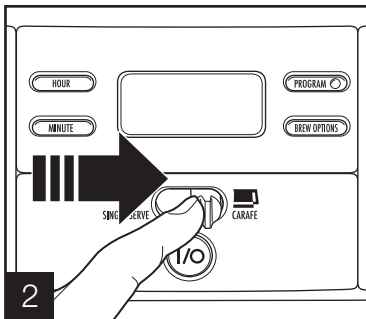

Press **I** (ON) button. Press **O** (OFF) button after 30 seconds and wait 30 minutes. Press **I** (ON) button. Press **O** (OFF) button when finished.

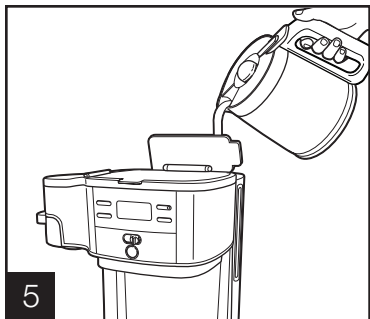

Run 2-3 more brew cycles with CLEAN WATER only. Allow to cool between cycles.

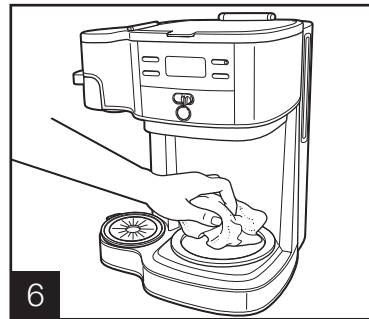

Troubleshooting (Single-Serve Side)

PROBLEM

PROBABLE CAUSE

Weak coffee.

- Not enough ground coffee used. See “How to Use Single-Serve Side.”

Coffee overflows from brew basket, travel mug, or regular mug.

- Excessive amount of water in single-serve reservoir. Use travel mug or mug into which coffee will be brewed to fill reservoir. Use slightly less grounds when brewing decaffeinated or flavored coffees. Set coffee grinder to automatic drip grind.

Coffee tastes bad.

- Coffeemaker needs cleaning.
- Coffee ground too coarsely or too finely. Set coffee grinder to automatic drip grind.
- Poor coffee quality and freshness.
- Poor water quality (use filtered or bottled water).

Troubleshooting (Carafe Side)

PROBLEM

PROBABLE CAUSE

Brew basket overflows or coffee brews slowly.

- Excessive amounts of ground coffee.
 - Decaffeinated and/or coffee ground too finely can cause overflow. Set coffee grinder to automatic drip grind and use slightly less grounds.
 - Coffeemaker needs cleaning.
- If using a paper filter:**
- Coffee grounds between paper filter and brew basket.
 - Paper filter not open and in proper position.
 - Rinse brew basket before inserting paper filter so the edges will remain pressed against the sides of the basket.
 - Poor-quality paper filter.

Coffee leaks onto base.

- Carafe removed from keep-hot plate for more than 20 seconds during the brewing cycle.

Coffee tastes bad.

- Coffeemaker needs cleaning.
- Coffee ground too coarsely or too finely. Set coffee grinder to automatic drip grind.
- Coffee-to-water ratio unbalanced. Adjust for personal preference.
- Poor coffee quality and freshness.
- Poor water quality (use filtered or bottled water).

Troubleshooting (Carafe Side) (cont.)

PROBLEM

PROBABLE CAUSE

Coffee sediment in cup.

- Use a high-quality, basket-style paper filter instead of permanent coffee filter.

Coffee not brewing or unit will not turn on.

- Carafe not positioned on keep-hot plate.
- Water reservoir is empty.
- Unit is unplugged.
- Power outage.
- Power surge. Unplug; then plug the unit back in.
- Clock requires reset after power outage.

Longer than normal brew time.

- Mineral deposits can build up in the pump of your coffeemaker. Periodic cleaning of the inside of the unit is recommended. More frequent cleaning may be necessary, depending on the hardness of your water. See “Care and Cleaning – Carafe Side” section.

NOTE: Do not disassemble the unit.

Correct Disposal of this produkt.



This appliance has been identified in accordance with the European directive 2012/19/EC on Waste Electrical and Electronic Equipment – WEEE. The Directive paves the way for effective EU-wide withdrawal and utilization of waste appliances. Please ask your dealer or inquire at your local authority about current means of disposal.

Limited Warranty

This warranty applies to products purchased and used in Sweden, Norway, Denmark and Finland. This is the only express warranty for this product and is in lieu of any other warranty or condition.

This product is warranted to be free from defects in material and workmanship for a period of two (2) years from the date of original purchase. During this period, your exclusive remedy is repair or replacement of this product or any component found to be defective, at our option; however, you are responsible for all costs associated with returning the product to us and our returning a product or component under this warranty to you. If the product or component is no longer available, we will replace with a similar one of equal or greater value.

This warranty does not cover glass, filters, wear from normal use, use not in conformity with the printed directions, or damage to the product resulting from accident, alteration, abuse, or misuse. This warranty extends only to the original consumer purchaser or gift recipient. Keep the original sales receipt, as proof of purchase is required to make a warranty claim. This warranty is void if the product is used for other than single-family household use or subjected to any voltage and waveform other than as specified on the rating label (220-240V ~ 50 Hz).

SPF Trading AB exclude all claims for special, incidental, and consequential damages caused by breach of express or implied warranty. **All liability is limited to the amount of the purchase price. Every implied warranty, including any statutory warranty or condition of merchantability or fitness for a particular purpose, is disclaimed except to the extent prohibited by law, in which case such warranty or condition is limited to the duration of this written warranty.** This warranty gives you specific legal rights. You may have other legal rights that vary depending on where you live. To make a warranty claim, return this appliance to the store or call customer service number + 46 60 741 21 20 or visit www.hamiltonbeach.se. For faster service, locate the model, type, and series numbers on your appliance.

Hamilton Beach Brands is a registered trademark of Hamilton Beach Brands, Inc. used under license by SPF Trading AB.

VIKTIGA SÄKERHETSÅTGÄRDER

Vid användning av elektriska apparater bör de grundläggande säkerhetsföreskrifter som följer alltid beaktas för att minska risken för brand, elektriska stötar och/eller personsador:

1. Läs alla instruktioner.
2. Rör inte heta ytor. Använd handtag eller knoppar. Var försiktig, brännskador kan uppstå om man vidrör heta ytor eller utspilda heta vätskor.
3. För att skydda mot risken för elektriska stötar, se till att sladd, kontakt eller kaffebruggare inte nedsänks i vatten eller annan vätska.
4. Noggrann övervakning är nödvändig när apparaten används av eller befinner sig i närheten av barn.
5. Låt apparaten svalna innan du sätter på eller tar av delar, samt före rengöring.
6. Bryggaren får endast användas på en platt yta och inte i närheten av bords- eller bänkanter för att förebygga att den oavsiktligt välter.
7. Använd inte någon apparat med en skadad sladd eller kontakt eller om apparaten inte fungerar eller har skadats på något sätt. Ring vårt avgiftsfria kundtjänstnummer för information om undersökning, reparation eller justering.
8. Användning av tillbehör som inte rekommenderas av tillverkaren kan orsaka skador.
9. Använd inte apparaten utomhus.
10. Låt inte sladden hänga över kanten på bordet eller bänken eller komma i kontakt med varma ytor, inklusive spisen.
11. Placera inte i/på eller nära en het gasspis, en elektrisk håll, eller en varm ugn.
12. Kannan är konstruerad för användning med denna kaffebruggare. Den får aldrig användas på en spis eller i en mikrovågsugn.
13. Placera aldrig kannan på en våt eller kall yta.
14. Använd aldrig kannan om den är sprucken eller om handtaget är löst eller försvagat.
15. Rengör inte kannan med slipande rengöringsmedel eller stål-/tvålull.
16. Använd inte apparaten för annat än den avsedda användningen.
17. **WARNING:** För att minska risken för brand eller elektriska stötar, avlägsna aldrig kaffebruggarens bottenplatta. Det finns inga delar på bryggarens insida som användaren kan åtgärda. Reparationer får endast utföras av kvalificerad servicepersonal.
18. För att koppla ur, tryck på knappen OFF, och drag sedan ut kontakten ur vägguttaget.
19. Se till att kannans lock sitter säkert på plats under bryggning och när du håller upp kaffe. Tryck inte onödigt hårt när du sätter på locket på kannan.
20. Kaffebruggaren är utrustad med en avstängningsfunktion som automatiskt stänger av apparaten efter 40 minuter.

SPARA DESSA INSTRUKTIONER!

ÖVRIG KONSUMENTSÄKERHETSINFORMATION

Denna produkt är endast avsedd för hushållsbruk.

Längden på sladden till denna apparat valdes för att minska risken för att trassla in sig eller snubbla över en längre sladd. Om en längre sladd är nödvändig kan en godkänd förlängningssladd användas. Förlängningssladdens elektriska effekt måste vara lika stor eller större än apparatens effekt.

Se till att förlängningssladden inte hänger över bänkskivan eller bordet där den kan nås av barn eller oavsiktligt snubblas över.

För att undvika att en elektrisk krets blir överbelastad ska man inte använda en annan högeffektsapparat på samma krets som denna apparat.

Muggsida Delar och funktioner

Kannsida Delar och funktioner

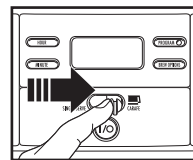
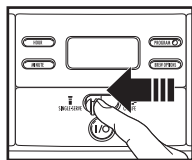

Muggsidas
vattenbehållare

Kannsidas
vattenbehållare

Återanvändbart
kaffefilter

Filterhållare

Scoop™ filterhållare

Filterhållare

Reselock

Resemugg

Droppbricka

Flernivåers
koppållare

Kontrollpanel
och display

Varmhållningsplatta

Kanna

Sladdförvaring

Hur man använder muggsidan

AUTOMATISK AVSTÄNGNING:

Kaffebyggaren stängs automatiskt av när brygningen är klar.

ANMÄRKNINGAR:

- Bryggaren brygger bara på en sida i taget.
- För att undvika översvämning, använd något mindre mängd malt kaffe när du brygger koffeinfritt eller smaksatt kaffe.
- För varmare kaffe: Skölj ur muggen med hett vatten före brygning, sätt sedan tillbaka resemuggens lock. Brygg direkt i resemuggen med locket på plats.

⚠ VARNING Risk för brännskada

För att undvika kontakt med hett kaffe eller vatten:

- Använd inte mer än 410 ml vatten.
- Fyll på muggsidans vattenbehållare med den mugg eller kopp som kaffet ska bryggas i.

- Placera muggen eller koppen ordentligt under filterhållaren.

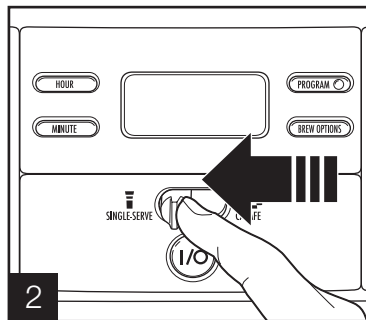
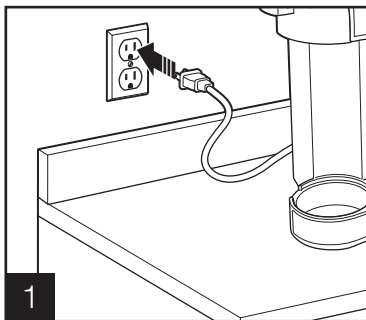

Tryck spaken till vänster för att välja brygning i mugg (Single-Serve).

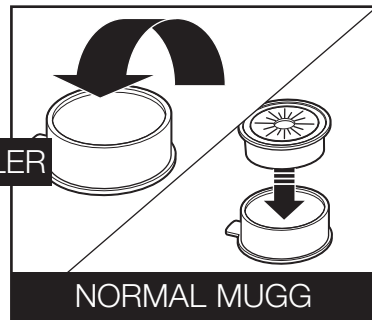
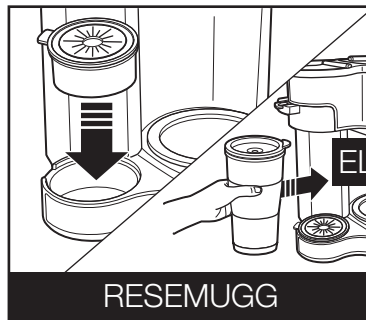
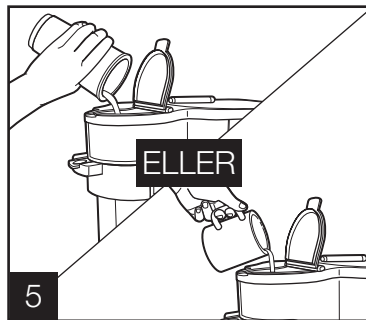
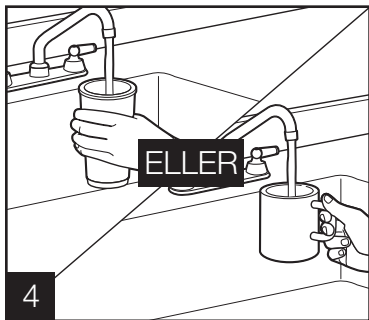
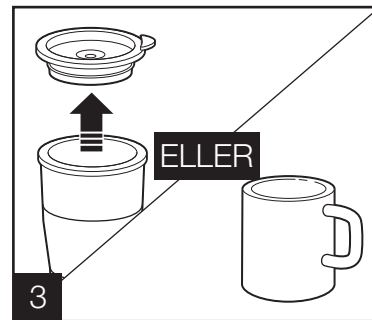

Hur man använder muggsidan (forts.)

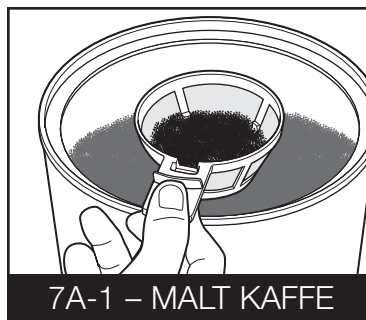
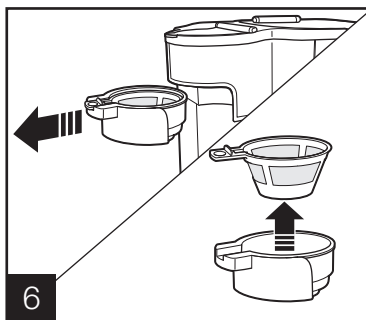
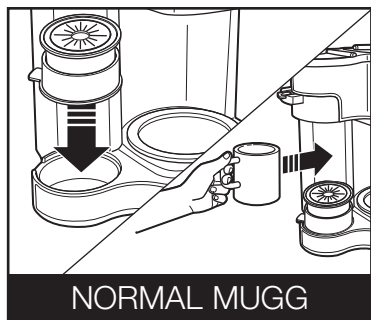

För normalt kaffe, använd max två strukna matskedar malt kaffe. För att undvika översvämning, använd något mindre mängd malt kaffe när du brygger koffeinfritt eller smaksatt kaffe.

VARNING! Håll det malda kaffet under MAX-strecket för att förhindra översvämning.

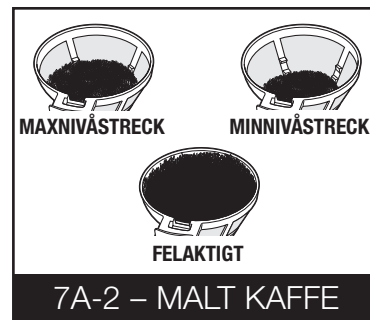

Muggsidans filterhållare har två markeringar: den lägre markeringen gäller om man brygger 250 ml kaffe, och den högre markeringen gäller om man gör 410 ml kaffe. Fyll INTE ända upp, det orsakar översvämning.

Hur man använder muggsidan (forts.)

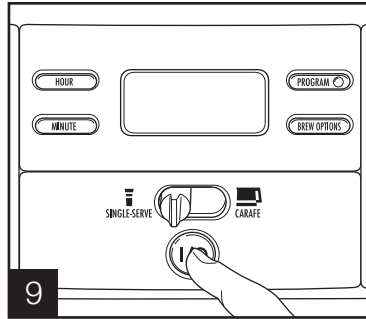
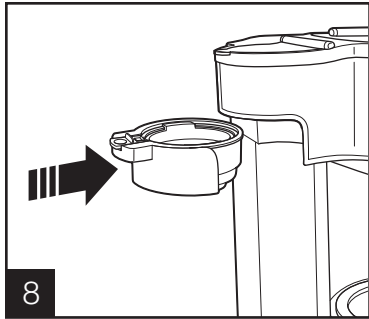

Tryck på knappen **I/O** (PÅ/AV) för att starta bryggningen. Kaffebryggaren stängs automatiskt av när bryggningen är klar. Tryck på knappen **I/O** (PÅ/AV) för att avbryta bryggningen.

Hur man använder kannsidan

AUTOMATISK AVSTÄNGNING: Kaffebryggaren stängs automatiskt av 2 timmar efter att bryggningen är klar.

OBSERVERA: Bryggaren brygger bara på en sida i taget.

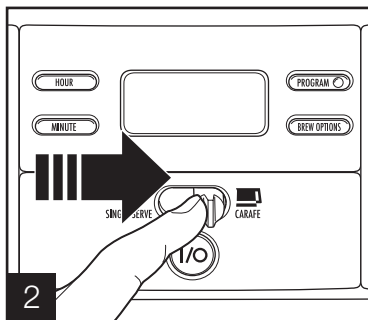
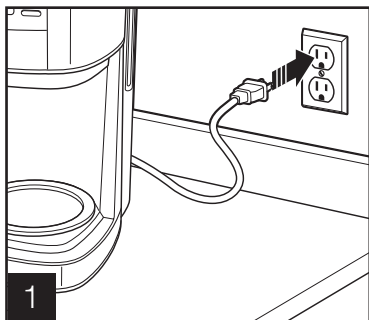

Tryck spaken till höger för att välja kanna (Carafe).

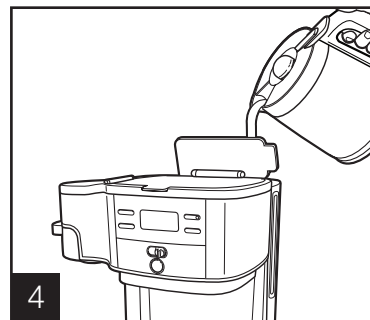
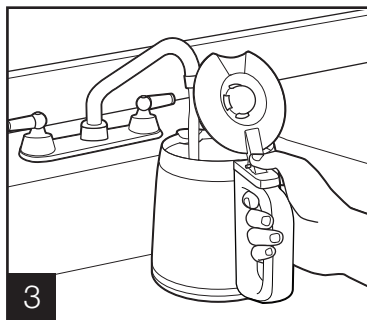

Lyft på locket och häll i vatten från kannan i vattenbehållaren.

OBSERVERA: Fyll inte över 12-kopparsmarkeringen (1,8 L).

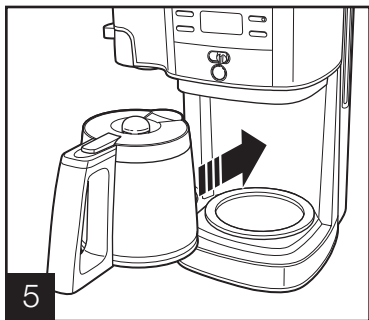

Placera kannan med lock på varmhållningsplattan.

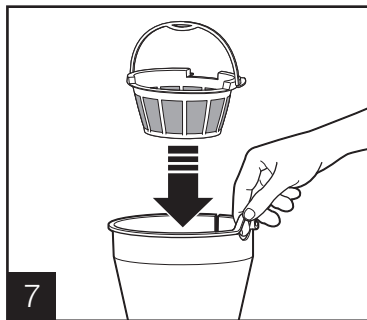
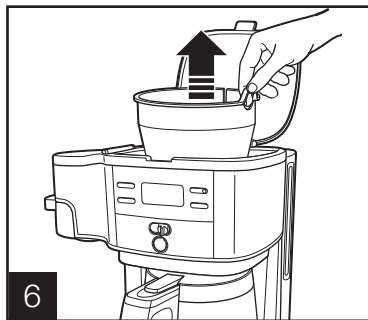

Sätt i ett återanvändbart kaffe-filter i filterhållaren. Ett vanligt pappersfilter kan också användas.

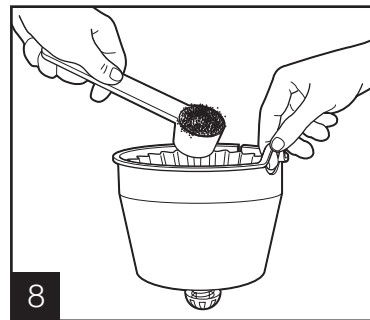

Lägg en struken matsked (15 ml) malt kaffe i filtret för varje kopp som ska bryggas.

Hur man använder kannsidan (forts.)

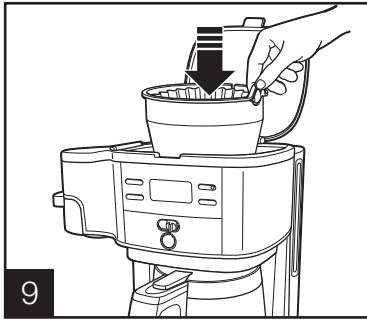

9 Placera filterhållaren i filterhållarutrymmet. Se till att filterhållaren sitter ordentligt nedtryckt på plats.

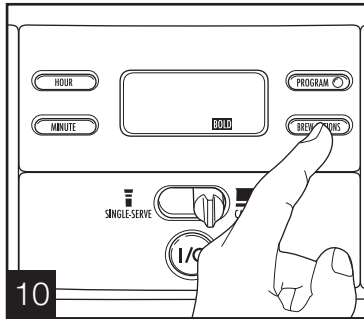

10 För starkare kaffe tryck på knappen **BREW OPTIONS** tills texten **BOLD** visas på displayen.

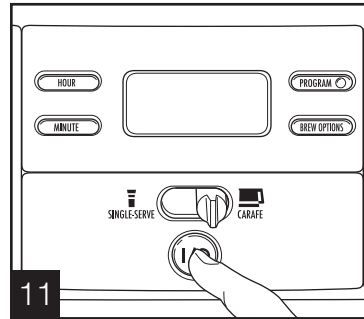

11 Tryck på knappen **I/O** (PÅ/AV) för att starta bryggningen. Tryck på knappen **I/O** (PÅ/AV) igen för att stänga av.

OBSERVERA: Om bryggaren inte slås av manuellt kommer den att stängas av automatiskt efter 2 timmar.

OBSERVERA: Läget **BOLD** kräver extra lång tid för bryggningscykeln. Om ett bryggningsalternativ inte har valts kommer bryggaren automatiskt att brygga i normal-/utgångsläge.

Programmering (för antingen muggsida eller kannsida)

OBSERVERA: Bryggaren brygger bara på en sida i taget.

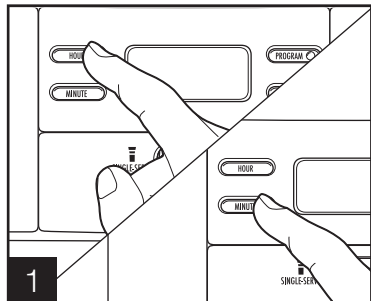

Tryck på **HOURL** (timme) och sedan **MINUTE** (minut) för att ställa klockan.

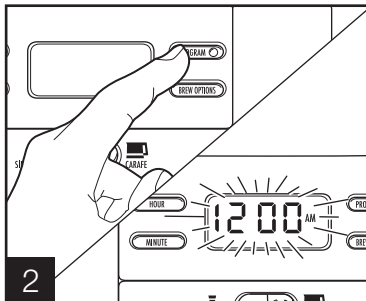

Håll nere knappen **PROGRAM** tills klockan blinkar.

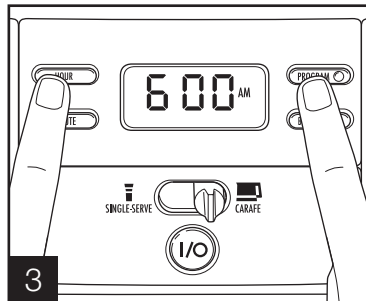

Fortsätt håll nere knappen **PROGRAM**, tryck **HOURL** och **MINUTE** tills önskad bryggningstid visas, släpp sedan knappen **PROGRAM**.

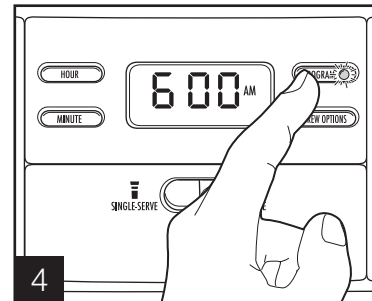

Tryck på knappen **PROGRAM** för att aktivera automatisk bryggning. En grön lysdiod lyser för att visa att bryggaren är programmerad.

Tips för att brygga gott kaffe

- Alla kaffetyper görs på antingen Arabica-bönor eller Robusta-bönor, eller en kombination av dem. Arabica-bönor är något dyrare men tenderar att producera mer välsmakande kaffe.
- Malt kaffe försämrar mycket snabbare än hela kaffebönor. Om du köper färdigmalt kaffe bör du välja en förpackning med ett sent bäst-föredatum eller en mindre förpackning. Förvara gärna öppnad förpackning i kyl eller frys.
- Om du mal dina bönor själv ska du ställa in kaffekvarnen på fin/medium. Det ger det mest välsmakande kaffet. Försök använda det malda kaffet inom en vecka efter malning.
- Användning av vattenfilter, filtrerat vatten eller vatten på flaska ger mer välsmakande kaffe än kranvatten.
- Använd ca 1 struken matsked malt kaffe för varje kopp kaffe. För att undvika översvämning, använd något mindre mängd malt kaffe (11 ml) när du brygger koffeinfritt eller smaksatt kaffe. Var medveten om att användning av för finmalt kaffe kan orsaka att filterhållaren svämmar över.
- Se till att bryggaren är rengjord. Se avsnittet "Skötsel och rengöring".

Skötsel och rengöring – Muggsida

Rengör bryggaren minst en gång i månaden (en gång i veckan för områden med hårt (kalkrikt) vatten).



Häll 125 ml vitvinsvinäger och 125 ml kallt vatten i muggsidans vattenbehållare.

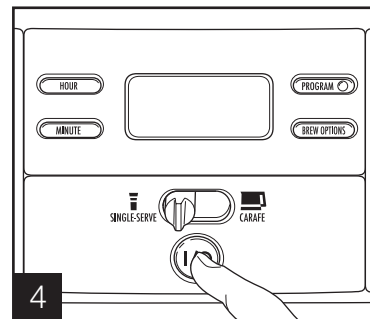
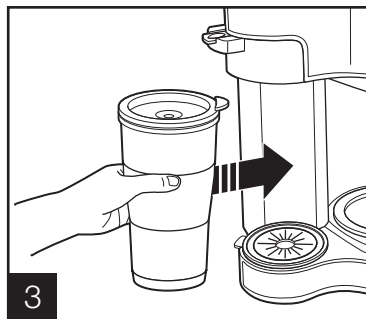
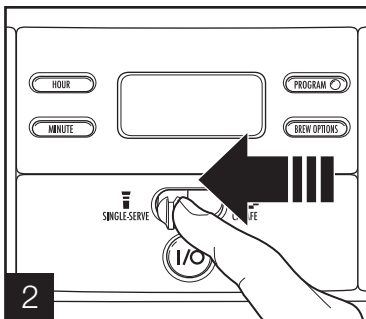

Tryck på knappen **I** (PÅ). Tryck på knappen **O** (AV) efter 30 sekunder och vänta 30 minuter. Tryck på knappen **I** (PÅ). Tryck på knappen **O** (AV) när klart.

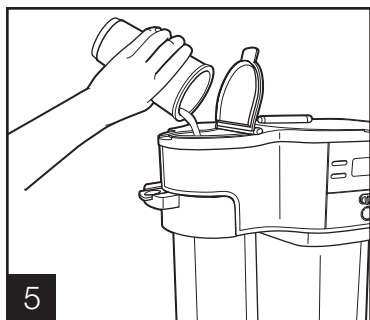

Kör 2-3 ytterligare bryggingscykler med endast RENT VATTEN. Låt apparaten svalna mellan cyklerna.

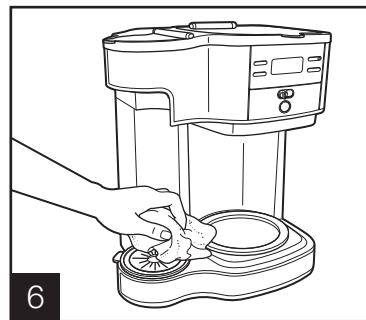

Skötsel och rengöring – Kannsida

Rengör bryggaren minst en gång i månaden (en gång i veckan för områden med hårt (kalkrikt) vatten).

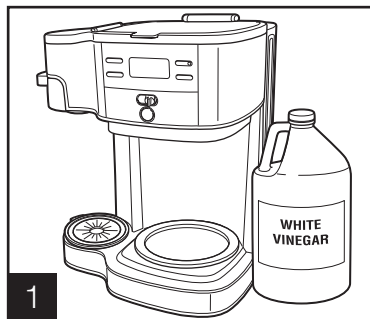

Häll 500 ml vitvinsvinäger i kannsidans vattenbehållare.

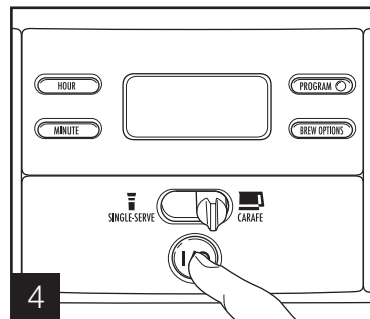
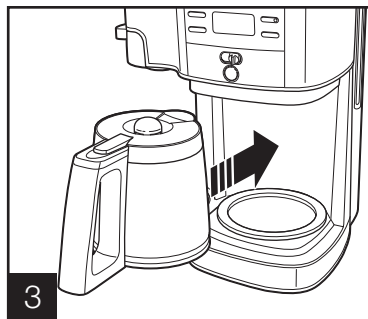
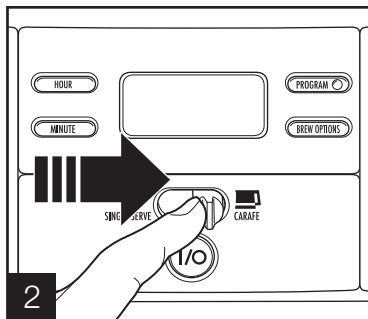

Tryck på knappen **||** (PÅ). Tryck på knappen **○** (AV) efter 30 sekunder och vänta 30 minuter. Tryck på knappen **||** (PÅ). Tryck på knappen **○** (AV) när klart.

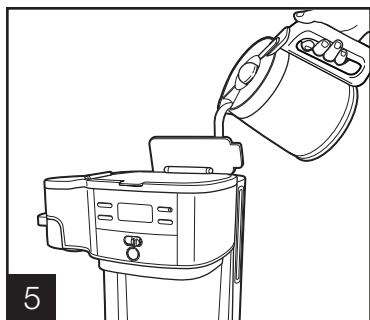

Kör 2-3 ytterligare bryggningscykler med endast RENT VATTEN. Låt apparaten svalna mellan cyklerna.

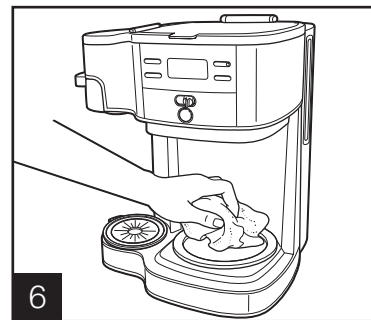

Felsökning (muggsida)

PROBLEM

TROLIG ORSAK

Svagt kaffe.

- För liten mängd malt kaffe har använts. Se avsnittet "Hur man använder muggsidan".

Kaffet svämmar över från filterhållare, rese-mugg eller normal mugg.

- För stor mängd vatten i muggsidans vattenbehållare. Fyll på muggsidans vattenbehållare med den mugg eller kopp som kaffet ska bryggas i. Använd något mindre mängd malt kaffe när du brygger koffeinfritt eller smaksatt kaffe. Ställ in kaffekvarnen på automatkaffe.

Kaffet smakar illa.

- Bryggaren kräver rengöring.
- Kaffet är för fint eller för grovt malet. Ställ in kaffekvarnen på automatkaffe.
- Kaffet är av dålig kvalitet eller inte tillräckligt färskt.
- Dålig vattenkvalitet (använd filtrerat vatten eller vatten på flaska).

Felsökning (kannsida)

PROBLEM

Kaffet svämmar över filterhållaren eller kaffet bryggs långsamt.

TROLIG ORSAK

- För stora mängder malt kaffe.
- Koffeinfritt och/eller för finmalt kaffe kan orsaka översvämning. Ställ in kaffekvarnen på automatkaffe och använd något mindre mängd malt kaffe.
- Bryggaren kräver rengöring.

Vid användning av pappersfilter:

- Malt kaffe mellan pappersfilter och filterhållare.
- Pappersfiltret inte öppnat och i rätt läge.
- Skölj ur filterhållaren innan filtret sätts i så att filterkanterna ligger emot sidorna på filterhållaren.
- Pappersfilter av dålig kvalitet.

Kaffet läcker ut på basen.

- Kannan borttagen från varmhållningsplattan i mer än 20 sekunder under brygning.

Kaffet smakar illa.

- Bryggaren kräver rengöring.
- Kaffet är för fint eller för grovt malet. Ställ in kaffekvarnen på automatkaffe.
- Förhållandet mellan kaffe och vatten är obalanserat. Justera efter personlig smak.
- Kaffet är av dålig kvalitet eller inte tillräckligt färskt.
- Dålig vattenkvalitet (använd filtrerat vatten eller vatten på flaska).

Felsökning (kannsida) (forts.)

PROBLEM

Kaffesump i kopp.

Kaffet bryggs inte eller apparaten slås inte på.

Brygningstiden är längre än normalt.

TROLIG ORSAK

- Använd pappersfilter av god kvalitet istället för ett återanvändbart filter.
 - Kannan är inte placerad på varmhållningsplattan.
 - Vattenbehållaren är tom.
 - Enheten är inte inkopplad.
 - Strömavbrott.
 - Strömrusning. Drag ut kontakten ur vägguttaget och sätt sedan in den igen.
 - Klockan måste ställas efter ett strömavbrott.
 - Mineral-/kalkavlagringar kan byggas upp i bryggarens pump. Regelbunden rengöring av bryggarens insida rekommenderas. Oftare upprepad rengöring kan krävas beroende på vattnets hårdhet (kalkhalt). Se avsnittet "Skötsel och rengöring – Kannsida".
- OBSERVERA:** Skruva inte isär bryggaren.

Anvisningar för avfallshantering



Denna produkt uppfyller kraven för det europeiska direktivet 2012/19/EG om elektriska och elektroniska hushålls-produkter (waste electrical and electronic equipment – WEEE). Direktivet anger ramen för återtagande och återvinning av gamla produkter inom EU.

Hör med din kommun eller det ställe där du köpt produkten var du lämnar en gammal maskinen.

Begränsad garanti

Denna garanti gäller för produkter som köps och används i Skandinavien. Detta är den enda uttryckliga garantin för denna produkt och gäller före annan garanti eller andra villkor.

Denna produkt garanteras vara fri från defekter i material och utförande under en period av två (2) år från inköpsdatumet. Under denna period är din enda kompensation reparation eller utbyte av produkten eller någon komponent som visar sig vara defekt, efter vad vi väljer. Du är dock ansvarig för alla kostnader i samband med att du returnerar produkten till oss samt kostnaden för att vi återsänder en produkt eller komponent enligt denna garanti till dig. Om produkten eller komponenten inte längre är tillgänglig kommer vi att ersätta den med en liknande av samma eller högre värde.

Denna garanti täcker inte glas, filter, slitage från normal användning, användning som inte överensstämmer med de tryckta anvisningarna, eller skador på produkten till följd av olyckshändelse, ändring, missbruk eller felaktig användning. Denna garanti gäller endast för den ursprunglige kunden, köparen eller gåvomottagaren. Behåll originalkvittot eftersom inköpsbevis krävs för att göra ett garantianspråk.

Denna garanti är ogiltig om produkten används för annat än vanlig hushållsanvändning eller utsätts för någon annan volt och frekvens än vad som anges på effektetiketten (t.ex. 220-240V ~ 50 Hz).

SPF Trading AB fransäger sig allt ansvar för specifika, tillfälliga, och följdskador som orsakats av brott mot uttrycklig eller underförstådd garanti. **Möjlig ersättning är begränsat till det belopp produkten kostade vid köpet. Vi fransäger oss varje underförstådd garanti, inklusive eventuell lagstadgad garanti eller villkor för säljbarhet eller lämplighet för ett visst ändamål, förutom i den utsträckning det är förbjudet enligt lag, och i sådana fall begränsas garantier eller villkor till varaktigheten av denna skriftliga garanti.** Denna garanti ger dig specifika juridiska rättigheter. Du kan ha andra juridiska rättigheter som varierar beroende på var du bor. För att göra en reklamation eller om service krävs, ring vårt KUNDTJÄNSTNUMMER. För snabbare service, vänligen ha modell, typ, och serienummer redo.

KUNDTJÄNSTNUMMER.

SPF Trading AB

+46 60 741 21 20

Hamilton Beach Brands (eller PS) är ett registrerat varumärke som tillhör Hamilton Beach Brands, Inc. och används under licens av SPF Trading AB.

VIKTIGE SIKKERHETSTILTAK

Ved bruk av elektriske apparater må grunnleggende forholdsregler alltid følges for å redusere risikoen for brann, elektrisk støt og/eller skade på personer, herunder følgende:

1. Les alle instruksjonene.
2. Ikke berør varme overflater. Bruk håndtakene. Vær forsiktig. Du kan brenne deg på varme overflater eller hvis du søler varm væske.
3. På grunn av faren for elektrisk støt må ikke ledning, støpsel eller kaffebrygger komme i kontakt med vann eller annen væske.
4. Strengt tilsyn er alltid nødvendig når apparater brukes av eller i nærheten av barn.
5. Vent til apparatet er kaldt før du tar på eller av deler, samt før rengjøring.
6. Kaffebryggeren må brukes på en flat overflate, ikke i nærheten av kanten av benken, for å unngå at apparatet kan velte.
7. Bruk aldri apparatet hvis ledningen eller støpselet er skadet, hvis apparatet ikke fungerer som det skal eller har blitt skadet. Ring vår gratis kundeservicetelefon for informasjon om undersøkelse, reparasjon eller justeringer.
8. Bruk av tilbehør som ikke er anbefalt av produsenten av apparatet, kan føre til skader.
9. Ikke bruk apparatet utendørs.
10. Ikke la ledningen henge over enden av et bord eller en benk eller komme i berøring med varme overflater, inkludert komfyren.
11. Ikke plasser det på eller i nærheten av en varm gassbrenner eller elektrisk brenner eller i en varm ovn.
12. Kannen er laget for denne kaffebryggeren. Den må aldri brukes på koketopp eller i mikrobølgeovn.
13. Ikke sett en varm kanne på vått eller kaldt underlag.
14. Ikke bruk kannen dersom den har sprekker eller løst håndtak.
15. Ikke rengjør kannen med rengjøringsmidler, stålull eller andre slipende materialer.
16. Ikke bruk apparatet til noe annet enn det er beregnet for.
17. **ADVARSEL:** For å redusere faren for brann eller elektrisk støt må du aldri fjerne bunndekselet fra kaffebryggeren. Det finnes ingen deler på innsiden som du kan reparere selv. Reparasjoner skal utføres av autoriserte servicefolk.
18. Når den skal kobles fra, må du først slå av apparatet. Fjern deretter støpselet fra kontakten.
19. Sørg for at lokket på kannen sitter på plass under brygging og når du skal helle kaffe. Ikke bruk kraft når du fester lokket på kannen.
20. Kaffebryggeren har en funksjon som slår den av automatisk etter 40 minutter.

TA VARE PÅ DISSE INSTRUKSJONENE!

ANNEN SIKKERHETSINFORMASJON FOR FORBRUKERE

Dette apparatet er bare beregnet for husholdningsbruk.

Lengden på ledningen som brukes på dette apparatet, ble valgt for å redusere faren for å vikle seg inn i eller snuble over en lengre ledning. Hvis en lengre ledning er nødvendig, kan en godkjent skjøteledning brukes. Den elektriske verdien til skjøteledningen må være den samme eller høyere enn

verdien til apparatet. Pass på at skjøteledningen ikke legges over en benk eller et bord på en slik måte at barn kan dra i den, eller at man kan snuble i den ved et uhell.

For å unngå overbelastning av strømkursen må du ikke bruke andre apparater med høyt strømforbruk på samme krets.

Side for enkeltkopper

Deler og funksjoner

Side for kanne

Deler og funksjoner

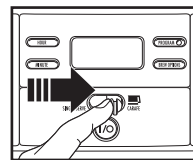
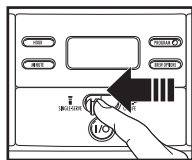

Scoop™ bryggekurv



Filterholder

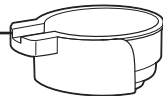

Reise-lokk

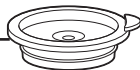

Reise-kopp

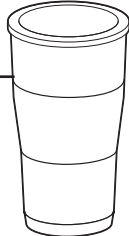

Dråpe-fanger



Koppholder med flere nivåer



Beholder – enkeltkopp side

Beholder – kanneside

Permanent kaffefilter



Bryggekurv

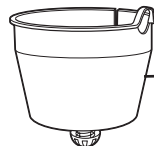

Kontrollpanel og display

Varmeplate

Kanne

Oppbevaring av ledning

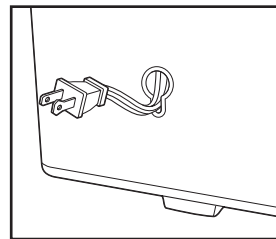

Slik bruker du Siden for enkeltkopper

AUTOMATISK AVSTENGING:

Kafebryggeren slår seg av automatisk når bryggingen er fullført.

MERK:

- Apparatet brygger bare på én side om gangen.
- For å unngå oversvømmelse bør du bruke litt mindre kaffe når du brygger koffeinfri kaffe eller kaffe med smak.
- For varmere kaffe: Skyll reisekoppen med varmt vann før du brygger, og sett deretter på lokket på koppen. Brygg rett i reisekoppen mens lokket sitter på.

⚠ ADVARSEL Varme deler.

For å unngå å komme i kontakt med varm kaffe eller vann:

- Ikke bruk mer enn 410 ml vann.
- Plasser kopp som kaffen skal brygges i.

- Sett koppen helt inn under filterholderen.

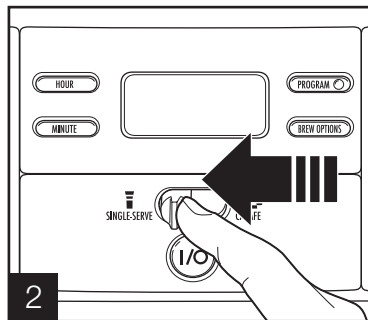
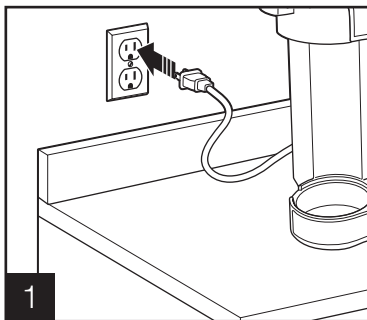

Skyv spaken til venstre for å velge enkeltkopp.

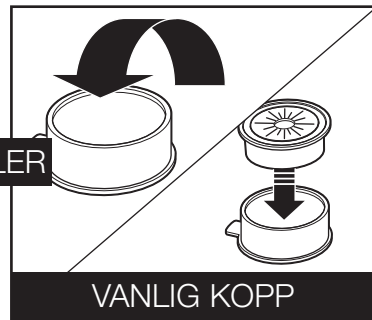
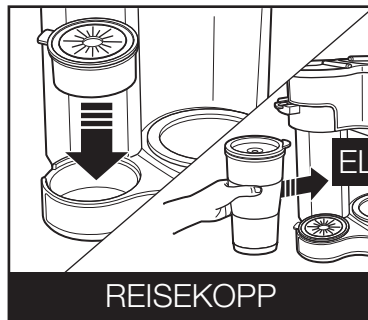
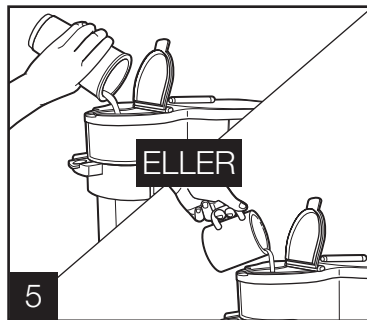
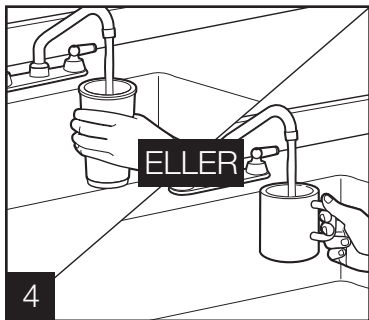
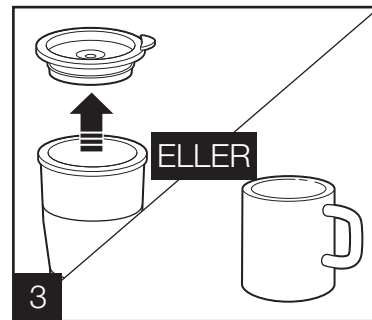

Slik bruker du siden for enkeltkopper (forts.)

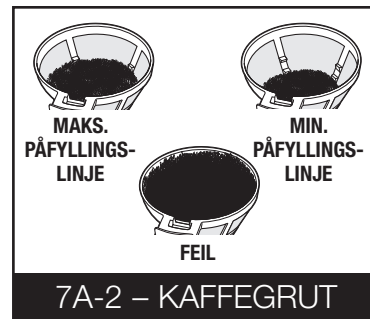
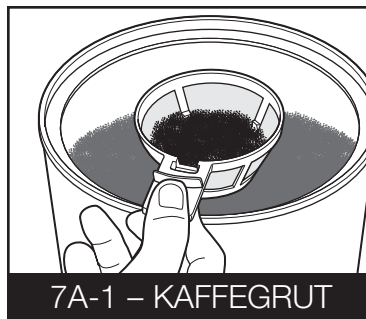
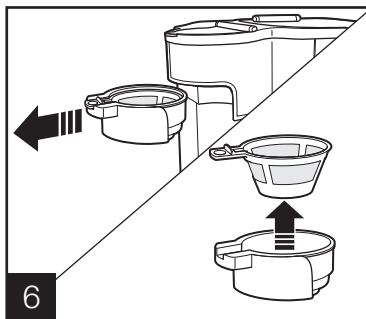

For vanlig kaffe må du bruke maksimalt to strøkne spiseskjeer malt kaffe. For å unngå oversvømmelse bør du bruke litt mindre kaffe når du brygger koffeinfri kaffe eller kaffe med smak.

ADVARSEL! For å unngå oversvømmelse bør du ikke fylle malt kaffe over MAKS-linjen.

Kurven for brygging av enkeltkopp har to merker. Det nedre merket bruker du når du skal brygge 250 ml kaffe, og det øvre merket når du skal brygge 410 ml kaffe. DU MÅ IKKE fylle beholderen helt opp da det vil føre til oversvømmelse.

Slik bruker du siden for enkeltkopper (forts.)

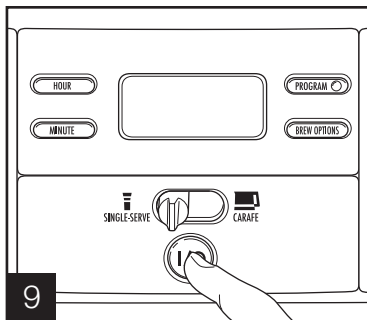
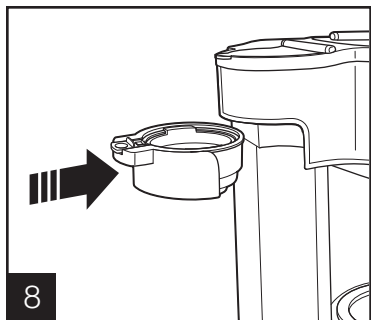

Trykk på knappen **I/O** (PÅ/AV) for å begynne å brygge kaffe. Kaffebryggeren slår seg av automatisk når bryggingen er fullført. Trykk på knappen **I/O** (PÅ/AV) igjen for å stoppe bryggingen.

Slik bruker du siden for kanne

AUTOMATISK AVSTENGING: Kaffebryggeren slår seg av automatisk to timer etter at bryggingen er fullført.

MERK: Apparatet brygger bare på én side om gangen.

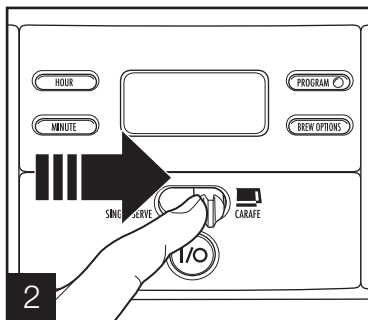
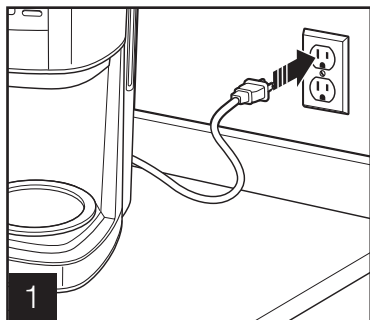

Skyv spaken til høyre for å velge kanne.

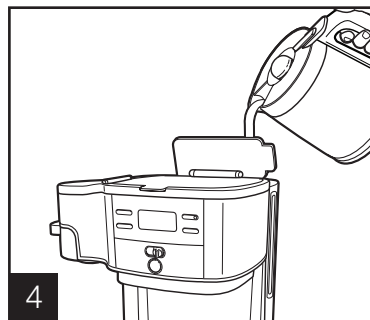
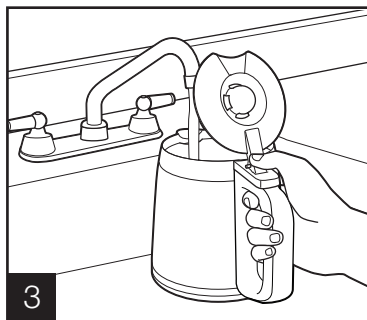

Løft lokket, og hell vann fra kannen til beholderen.

MERK: Ikke fyll mer enn merket for tolv kopper (1,8 l).

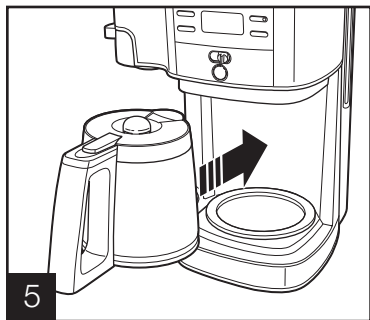

Plasser kannen, med lokket, på varmeplaten.

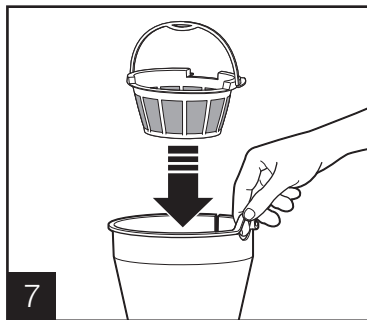
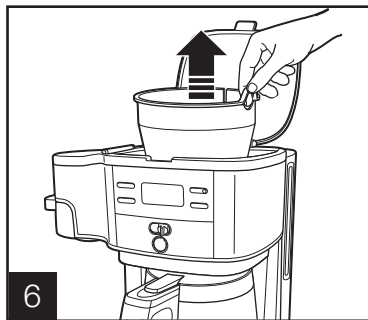

Legg et permanent filter i bryggekurven. Du kan også bruke et papirfilter.

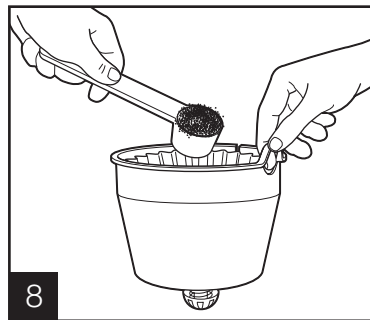

Bruk en strøken spiseskje malt kaffe (15 ml) per kopp kaffe du skal lage.

Slik bruker du siden for kanne (forts.)

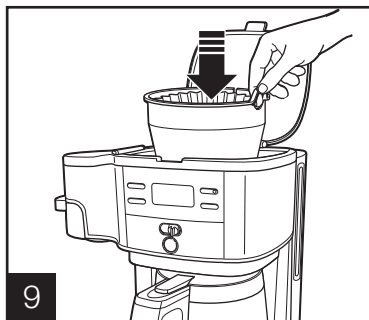

9 Sett bryggekurven på plass. Sørg for at den sitter riktig.

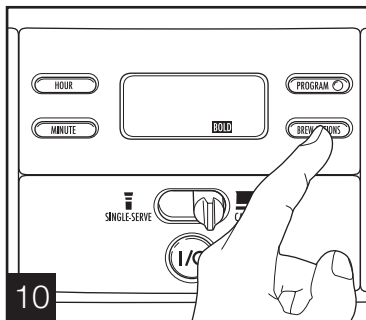

10 For sterkere kaffe trykker du på knappen **BREW OPTIONS** til **BOLD** vises.

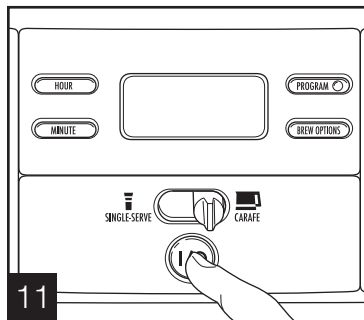

11 Trykk på knappen **I/O** (PÅ/AV) for å starte. Trykk på knappen **I/O** (PÅ/AV) igjen for å stoppe.

MERK: Hvis kaffebryggeren ikke slås av manuelt, slås den av automatisk etter to timer.

MERK: BOLD bruker ekstra tid på bryggingen. Hvis du ikke velger en Brew Option, vil kaffebryggeren automatisk bruke standardinnstillingen.

Programmering (for enten siden for enkeltkopp eller siden for kanne)

MERK: Apparatet brygger bare på én side om gangen.

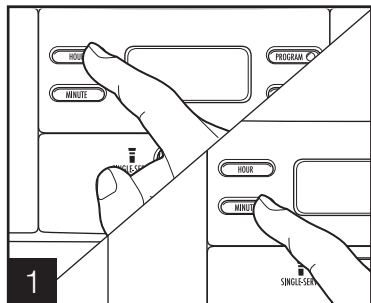

Trykk på **HOUR** og deretter **MINUTE** for å stille inn klokken.

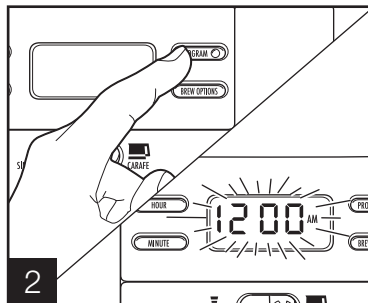

Hold inne **PROGRAM** til klokken blinker.

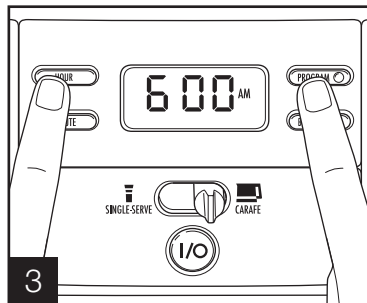

Fortsett å holde inne **PROGRAM**, og trykk på **HOUR** og **MINUTE** til ønsket starttid for brygging vises. Slipp deretter knappen **PROGRAM**.

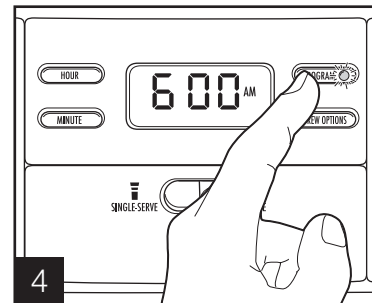

Trykk på **PROGRAM** for å aktivere automatisk brygging. En grønn diode lyser for å vise at apparatet er programmert.

Tips for best mulig kaffe

- All kaffe lages av enten arabica- eller robusta-bønner, eller en kombinasjon av disse. Arabica-bønner er litt dyrere, men gir ofte en bedre kaffe.
- Malt kaffe blir dårlig raskere enn hele bønner. Hvis du kjøper ferdigmalt kaffe, bør du velge en pakke med lang best før-dato eller mindre mengde.
- Hvis du maler hele bønner, må du male dem fint/medium. Det gir best resultat. Ferskmalt kaffe bør brukes i løpet av en uke.
- Hvis du bruker et vannfilter, filtrert vann eller flaskevann, vil du få bedre kaffe enn hvis du bruker vann fra springen.
- Bruk cirka en spiseskje malt kaffe for hver kopp som skal brygges. For å unngå oversvømmelse bør du bruke litt mindre malt kaffe (3/4 spiseskje eller 11 ml) når du brygger koffeinfri kaffe eller kaffe med smak. Vær også klar over at hvis kaffen er malt for fint, kan filterholderen oversvømmes.
- Sørg for at kaffebryggeren er ren. Se avsnittet «Vedlikehold og rengjøring».

Vedlikehold og rengjøring – siden for enkeltkopp

Alle kaffebryggere bør rengjøres minst en gang i måneden (en gang i uken hvis vannet er hardt).

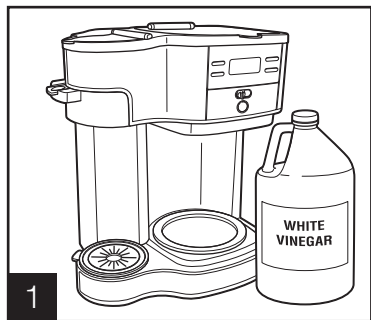

Hell 125 ml hvit eddik og 125 ml kaldt vann inn i beholderen på enkeltkopp siden.

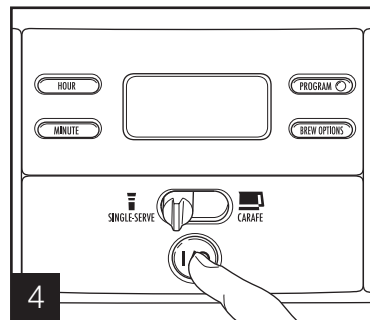
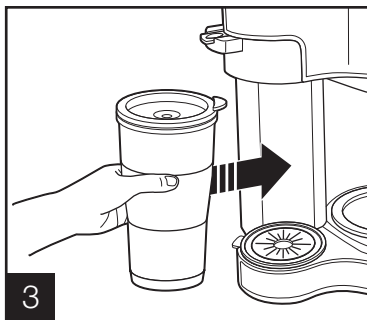
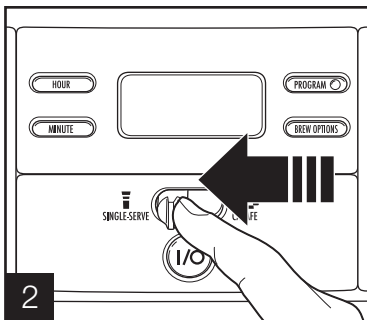

Trykk på knappen **I** (PÅ). Trykk på knappen **O** (AV) etter 30 sekunder, og vent i 30 minutter. Trykk på knappen **I** (PÅ). Trykk på knappen **O** (AV) når du er ferdig.

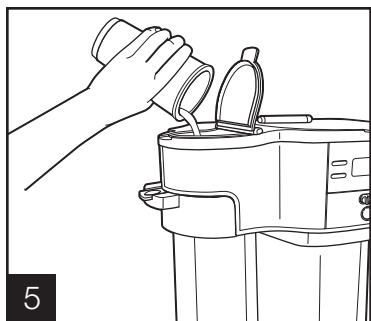

Kjør gjennom rent vann to til tre ganger. La den avkjøles mellom hver gang.

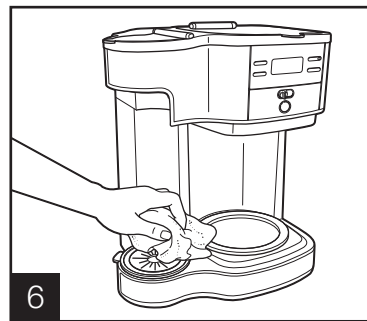

Vedlikehold og rengjøring – siden for kanne

Alle kaffebryggere bør rengjøres minst en gang i måneden (en gang i uken hvis vannet er hardt).



Hell 500 ml eddik i beholderen på kannesiden.

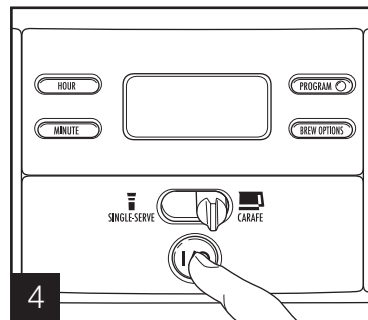
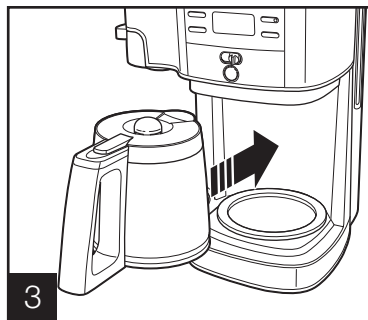
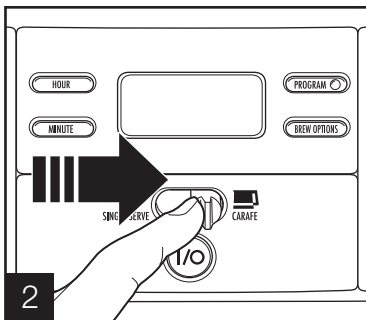

Trykk på knappen **I** (PÅ). Trykk på knappen **O** (AV) etter 30 sekunder, og vent i 30 minutter. Trykk på knappen **I** (PÅ). Trykk på knappen **O** (AV) når du er ferdig.

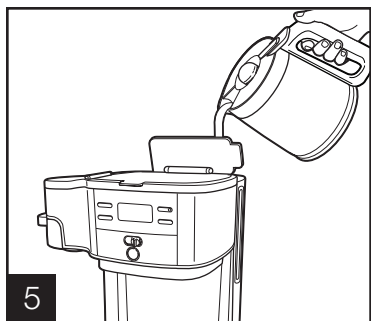

Kjør gjennom rent vann to til tre ganger. La den avkjøles mellom hver gang.

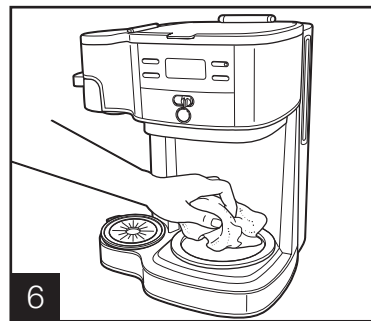

Feilsøking (siden for enkeltkopp)

PROBLEM

Svak kaffe.

Det renner kaffe fra bryggekurven, reisekoppen eller den vanlige koppen.

Kaffen smaker vondt.

MULIG ÅRSAK

- Du bruker ikke nok malt kaffe. Se «Slik bruker du siden for enkeltkopper».
- Det er for mye vann i beholderen for enkeltkoppbrygging. Fyll vannbeholderen ved hjelp av reisekoppen eller koppen du skal brygge i. Bru litt mindre malt kaffe når du brygger koffeinfri kaffe eller kaffe med smak. Still inn kaffekvernen til traktekaffe.
- Kaffebryggeren må rengjøres.
- Kaffebønnene er malt for grovt eller for fint. Still inn kaffekvernen til traktekaffe.
- Kaffe av dårlig kvalitet, eller gammel kaffe.
- Dårlig vannkvalitet (bruk filtrert vann eller flaskevann).

Feilsøking (siden for kanne)

PROBLEM

Bryggekurven oversvømmes, eller kaffen brygges sakte.

MULIG ÅRSAK

- For mye malt kaffe.
- Koffeinfri kaffe eller kaffe som er malt for fint, kan føre til oversvømmelse. Still inn kaffekvernen til traktekaffe, og bruk litt mindre malt kaffe.
- Kaffebryggeren må rengjøres.
Hvis du bruker papirfilter:
- Kaffegrut mellom papirfilter og bryggekurv.
- Papirfilteret er ikke åpent eller er plassert feil.
- Skyll bryggekurven før du legger inn papirfilteret slik at kantene holdes mot sidene av kurven.
- Papirfilter av dårlig kvalitet.

Kaffen lekker ut.

- Kannen har blitt fjernet fra varmeplaten i mer enn 20 sekunder under brygging.

Kaffen smaker vondt.

- Kaffebryggeren må rengjøres.
- Kaffebønnene er malt for grovt eller for fint. Still inn kaffekvernen til traktekaffe.
- Feil forhold mellom kaffe og vann. Juster etter personlig smak.
- Kaffe av dårlig kvalitet, eller gammel kaffe.
- Dårlig vannkvalitet (bruk filtrert vann eller flaskevann).

Feilsøking (siden for kanne) (forts.)

PROBLEM

Kaffegrut i koppen.

Det traktes ikke kaffe, eller apparatet starter ikke.

Bryggingen tar lang tid.

MULIG ÅRSAK

- Bruk papirfilter av høy kvalitet istedenfor permanent kaffefilter.
 - Kannen er ikke plassert på varmeplaten.
 - Vanntanken er tom.
 - Apparatet er ikke koblet til strøm.
 - Strømbrudd.
 - Overspenning. Koble fra strømmen, og koble den deretter til igjen.
 - Klokken må stilles inn igjen etter strømbrudd.
- Det kan være mineralavleiringer i kaffebryggerens pumpe. Det anbefales å rengjøre innsiden av apparatet regelmessig. Det kan være behov for hyppigere rengjøring avhengig av hvor hardt vannet er. Se «Vedlikehold og rengjøring – siden for kanne».
- MERK:** Du må ikke demontere apparatet.

Henvvisning om avskaffing



Dette apparatet tilsvarer det europeiske direktivet 2012/19/EF som kjennetegner gamle elektro- og elektronikk apparater (waste electrical and electronic equipment – WEEE).

Dette direktivet angir rammen for returnering og gjenvinning av de gamle apparatene som er gyldig for hele EU. Tips om aktuelle måter å skrote apparatet på fåes ved henvendelse til faghandelen eller hos kommunen.

Begrenset garanti

Denne garantien gjelder for produkter som er kjøpt og brukes i Skandinavia. Dette er den eneste uttrykte garantien for dette produktet og kommer i stedet for alle andre garantier eller vilkår.

Dette produktet garanteres å være uten feil i materialer og utførelse i en periode på to (2) år fra datoen for det opprinnelige kjøpet. I denne perioden har du bare rett til reparasjon eller bytte av produktet eller en defekt komponent, ettersom hva vi beslutter, du er imidlertid ansvarlig for alle kostnader knyttet til at du returnerer et produkt, eller at vi returnerer et produkt til deg i henhold til denne garantien. Hvis produktet eller komponenten ikke lenger er tilgjengelig, blir produktet eller komponenten erstattet med tilsvarende produkt/komponent av samme verdi eller høyere.

Denne garantien dekker ikke glass, filtre, vanlig bruksslitasje, bruk som ikke er i samsvar med de skriftlige instruksjonene, eller skade på produktet som følge av uhell, endringer eller feil bruk. Denne garantien gjelder bare den som opprinnelig kjøpte produktet eller fikk det i gave. Ta vare på den originale kvitteringen, ettersom bevis på kjøpet er nødvendig for å fremme krav i henhold til garantien. Denne garantien gjelder ikke hvis produktet har hatt et annet bruksområde enn bruk i en husholdning med én familie, eller hvis det er brukt med en annen spenning eller kurve enn det som er angitt på merkeskiltet (f.eks. 220-240V ~ 50 Hz).

SPF Trading AB fraskriver seg alle erstatningskrav for spesielle og tilfeldige skader og følgeskader som oppstår som følge av brudd på uttrykkelig eller stillestående garanti. **Ethvert erstatningsansvar er begrenset til innkjøpsprisen. Enhver underforstått garanti, herunder lovfestet garanti eller betingelse om salgbarhet eller egnethet til et bestemt formål, avvises med unntak av i den utstrekning det er forbudt ved lov, i slike tilfeller skal garanti eller betingelse være begrenset til varigheten til denne skriftlige garantien.** Denne garantien gir deg spesifikke juridiske rettigheter. Du kan ha andre juridiske rettigheter avhengig av hvor du bor. Hvis du ønsker å fremme et garantikrav eller har behov for service, kan du ringe KUNDESERVICE. Finn frem modelltype og serienummer slik at kundebehandleren kan hjelpe deg.

KUNDESERVICE

SPF Trading AB

+46 60 741 21 20

Hamilton Beach Brands (eller PS) er registrerte varemerker for Hamilton Beach Brands Inc., brukt under lisens av SPF Trading AB.

VIGTIGE FORHOLDSREGLER

Ved brug af elektriske apparater skal der altid træffes generelle forholdsregler for at mindske risikoen for brand, elektrisk stød og/eller personskade, herunder følgende:

1. Læs alle instruktioner.
2. Berør ikke varme overflader. Brug apparatets håndtag eller knapper. Der skal udvises forsigtighed, da der kan opstå forbrændinger ved berøring af varme dele eller spildt varm væske.
3. Placer aldrig ledningen, stikket eller kaffemaskinen i vand eller anden væske, da det kan forårsage elektrisk stød.
4. Vær særligt opmærksom, hvis apparatet anvendes af eller i nærheden af børn.
5. Lad apparatet køle af inden montering eller afmontering af dele og inden rengøring.
6. Kaffemaskinen skal stå på en plan flade og væk fra kanten af bordet for at undgå, at den vælter utilsigtet.
7. Brug ikke apparatet, hvis ledningen eller stikket er beskadiget, eller hvis apparatet har en funktionsfejl eller er beskadiget på nogen måde. Ring til vores kundeservice for at få information om undersøgelse, reparation eller justering.
8. Brug ikke tilbehør, der ikke anbefales af producenten, da det kan forårsage personskade.
9. Må ikke anvendes udendørs.
10. Lad aldrig ledningen hænge ud over bordkanten eller berøre varme overflader, herunder komfuret.
11. Anbring ikke produktet på eller i nærheden af et gas- eller elkomfur eller i en varm ovn.
12. Glaskanden er konstrueret til brug med denne kaffemaskine. Den må ikke anvendes på et komfur eller i en mikrobølgeovn.
13. Hvis glaskanden er varm, må den ikke placeres på en våd eller kold overflade.
14. Brug ikke glaskanden, hvis den er revnet, eller hvis håndtaget sidder løst eller er svagt.
15. Glaskanden må ikke rengøres med slibende rengøringsmidler, ståluld eller andre slibende materialer.
16. Brug ikke apparatet til andre formål end det, som det er beregnet til.
17. **ADVARSEL:** For at mindske risikoen for brand eller elektrisk stød må kaffemaskinens bunddelen ikke fjernes. Der er ingen indvendige dele, som kan serviceres af brugeren. Reparation må kun foretages af en autoriseret servicetekniker.
18. SLUK for alle knapper, inden stikket tages ud af stikkontakten.
19. Sørg for, at glaskandens låg er korrekt påsat under brygningen, og når der skal hældes kaffe ud af den. Glaskandens låg må ikke sættes fast med magt.
20. Kaffemaskinen er udstyret med en slukkefunktion, som automatisk slukker for apparatet efter 40 minutter.

GEM DENNE VEJLEDNING!

YDERLIGERE SIKKERHEDSOPLYSNINGER

Dette apparat er kun beregnet til husholdningsbrug.

Apparatets ledning har en længde, der mindsker risikoen for at falde over den og sikrer, at den ikke bliver viklet ind i andre ting. Hvis der er behov for en længere ledning, kan der bruges en godkendt forlængerledning. Forlængerledningens mærkespænding skal være lig med eller større end

apparatets mærkespænding. Sørg for at anbringe forlængerledningen, så den ikke hænger ud over en bordkant, hvor børn kan komme til at hive i den, og så man ikke falder over den.

For at undgå at overbelaste det elektriske kredsløb må der ikke anvendes et andet apparat med højt wattforbrug i samme kredsløb.

Dele og funktioner på siden til brygning af en enkelt kop kaffe

Dele og funktioner på siden til brygning af en kande kaffe

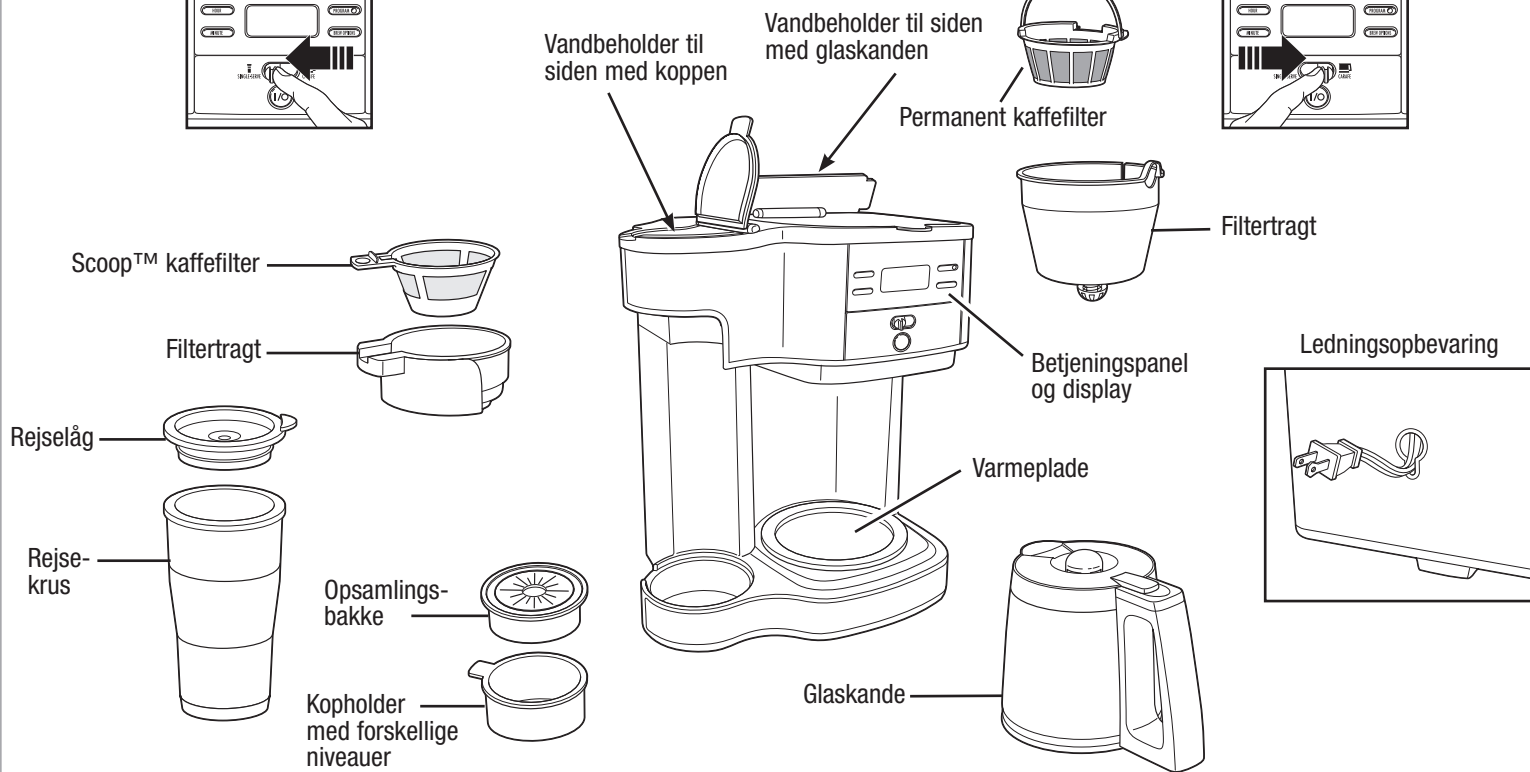
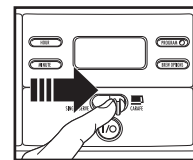
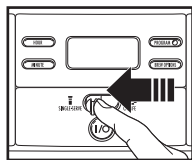

Sådan bruges siden til brygning af en enkelt kop kaffe

AUTOMATISK SLUKNING:

Kaffemaskinen slukker automatisk, når brygningen er færdig.

BEMÆRK:

- Apparatet brygger kun i én side ad gangen.
- For at undgå, at kaffen flyder over, skal du bruge lidt mindre formålet kaffe, når du laver koffeinfri kaffe eller kaffe med tilsat smag.
- Hvis du ønsker varmere kaffe: Skyl rejsekruset i varmt vand, inden kaffen brygges. Sæt derefter låget til rejsekruset på igen. Bryg kaffen direkte ned i rejsekruset med låget påsat.

⚠ ADVARSEL Risiko for forbrænding.

Sådan undgås kontakt med varm kaffe eller vand:

- Brug ikke mere end 410 ml vand.
- Fyld vand i vandbeholderen til en enkelt kop med det krus eller den kop, som kaffen skal brygges ned i.

- Sæt krusen eller koppen helt ind under filtertragten.

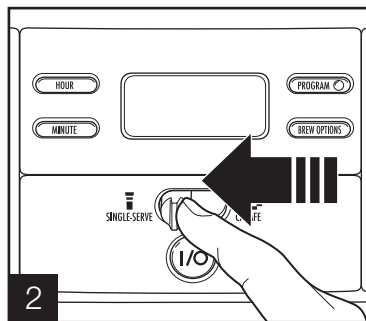
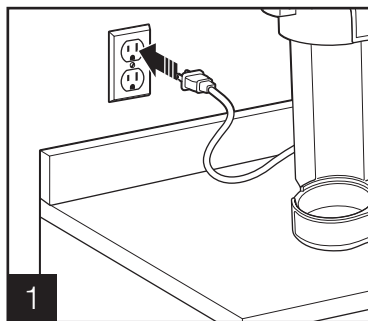

Skub knappen mod venstre for at lave en enkelt kop.

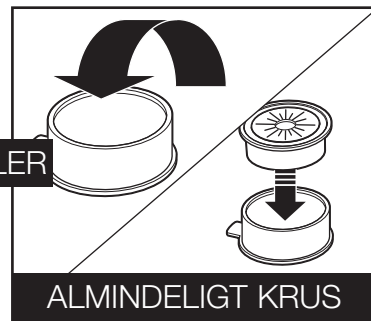
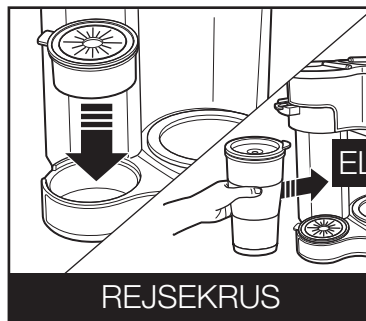
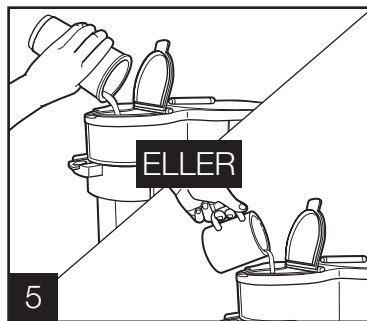
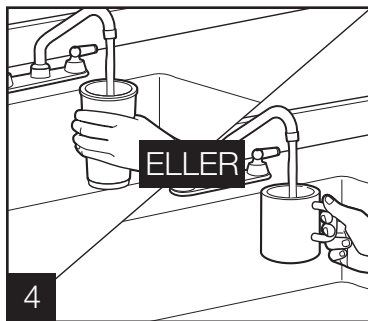
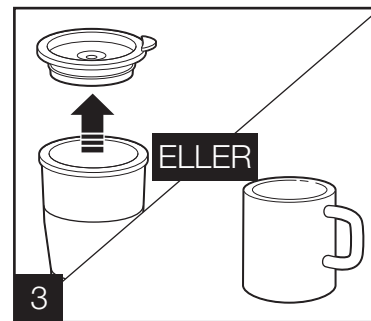

Sådan bruges siden til brygning af en enkelt kop kaffe (fortsat)

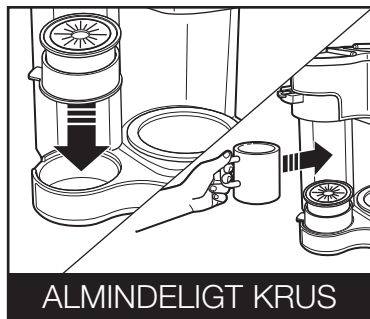

ALMINDELIGT KRUS

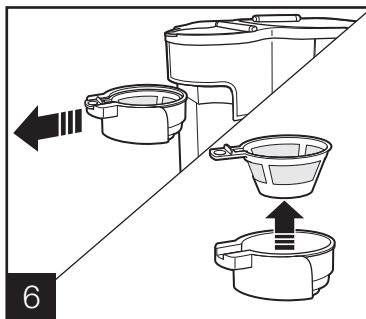

6

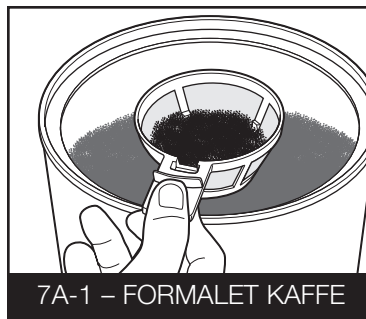

7A-1 – FORMALET KAFFE

Til almindelig kaffe skal der bruges maksimalt to strøgne skefulde formalet kaffe. For at undgå, at kaffen flyder over, skal du bruge lidt mindre formalet kaffe, når du brygger koffeinfri kaffe eller kaffe med tilsat smag.

ADVARSEL! Den formalede kaffe skal holdes under strengen til MAKS. påfyldning for at undgå, at kaffen flyder over.

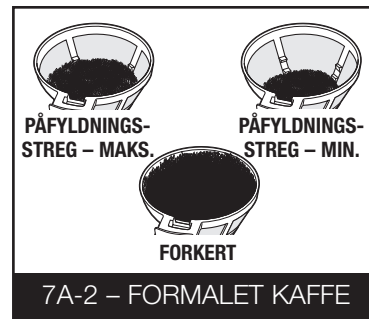

7A-2 – FORMALET KAFFE

Der er to markeringstreger på kaffefiltret til brygning af en enkelt kop: Brug den nederste streg, hvis du laver 250 ml kaffe, og den øverste streg, hvis du laver 410 ml. kaffe. Fyld ikke Scoop™ kaffefiltret helt op, da kaffen så vil flyde over.

Sådan bruges siden til brygning af en enkelt kop kaffe (fortsat)

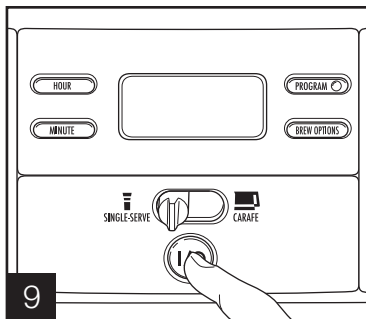
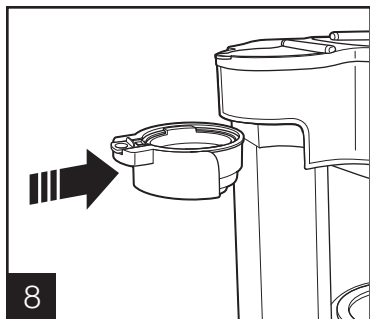

Tryk på knappen **I/O** (TÆNDT/SLUKKET) for at begynde brygningen. Kaffemaskinen slukker automatisk, når brygningen er færdig. For at stoppe brygningen midt i forløbet skal du trykke på knappen **I/O** (TÆND/SLUK).

Sådan bruges siden til brygning af en kande kaffe

AUTOMATISK SLUKNING: Kaffemaskinen slukker automatisk, 2 timer efter at brygningen er færdig.

BEMÆRK: Apparatet brygger kun i én side ad gangen.

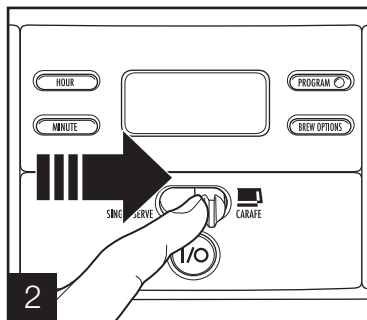
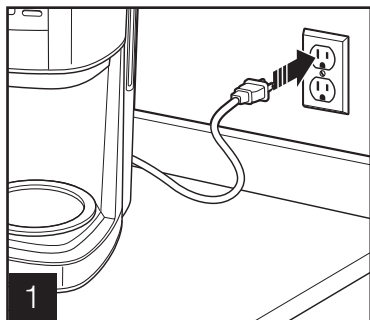

Skub knappen mod højre for at brygge en kande.

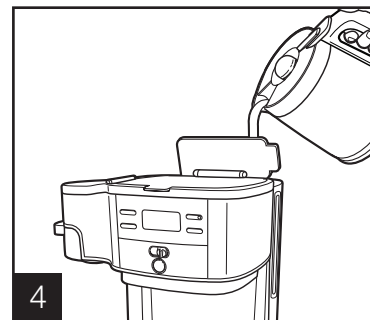
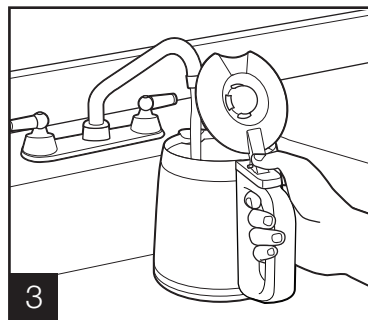

Løft låget, og hæld vand fra glas-kanden ned i vandbeholderen.
BEMÆRK: Fyld ikke mere på end op til 12-koppers mærket (1,8 liter).

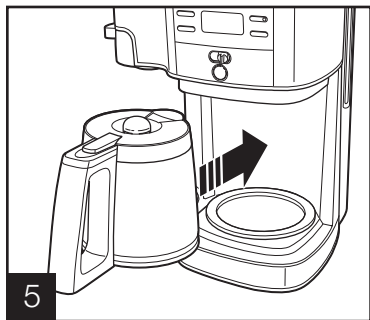

Placer glaskanden med låget påsat på varmepladen.

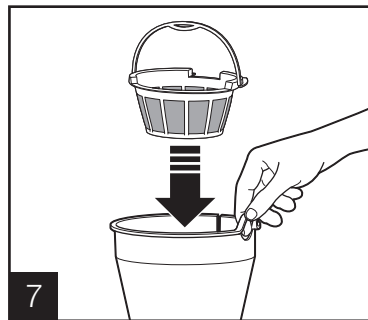
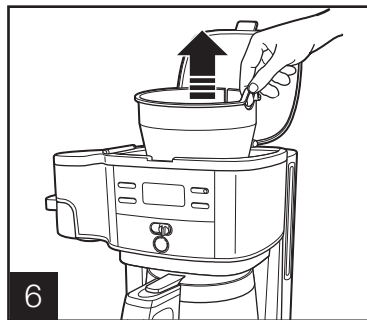

Placer et permanent filter i filter-tragten. Der kan også anvendes et skålformet kaffefilter af papir.

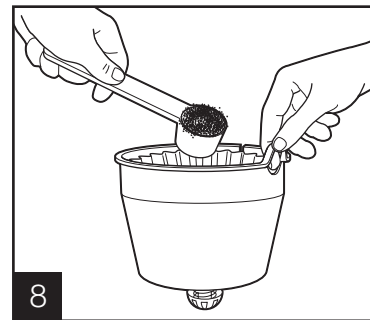

Fyld en strøget skefuld (15 ml) kaffe i filtret for hver kop, der skal brygges.

Sådan bruges siden til brygning af en kande kaffe (fortsat)

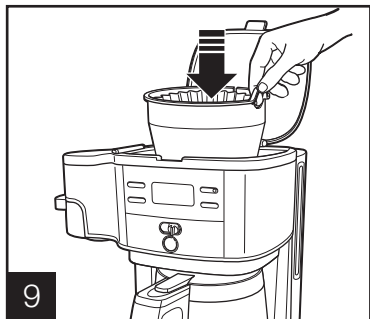

9 Sæt filtertragten ned i brønden til filtertragten. Sørg for, at filtertragten er sat korrekt i.

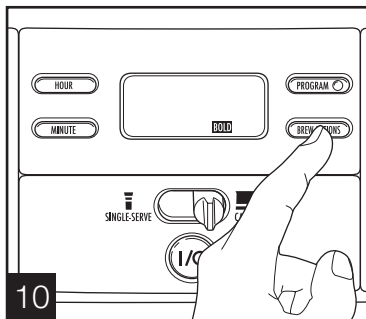

10 For at få stærk kaffe skal du trykke på knappen **BREW OPTIONS** (INDSTILLINGER FOR BRYGNING), indtil der står **BOLD** (STÆRK).

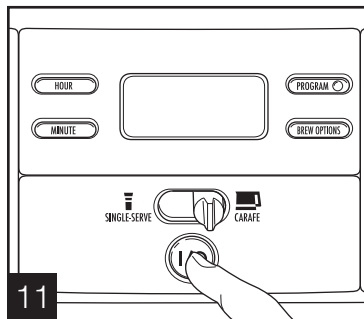

11 Tryk på knappen **I/O** (TÆND/SLUK) for at tænde. Tryk på knappen **I/O** (TÆND/SLUK) igen for at slukke.

BEMÆRK: Hvis kaffemaskinen ikke slukkes manuelt, slukkes den automatisk efter 2 timer.

BEMÆRK: Ved brug af tilstanden **BOLD** (STÆRK) tager brygningen længere tid. Hvis der ikke vælges en brygningsindstilling, brygger kaffemaskinen automatisk i henhold til den almindelige indstilling/standardindstillingen.

Programmering (af enten en enkelt kop ELLER en kande)

BEMÆRK: Apparatet brygger kun i én side ad gangen.

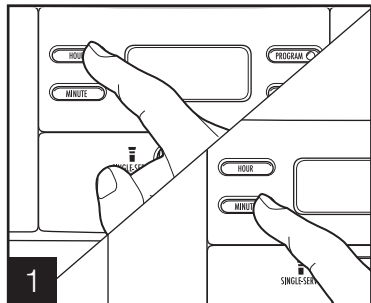

Tryk på **HOURL** (TIME) og derefter **MINUTE** (MINUT) for at indstille uret.

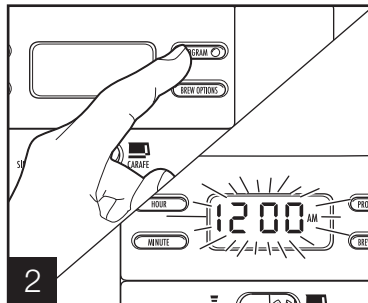

Hold knappen **PROGRAM** nede, indtil uret blinker.

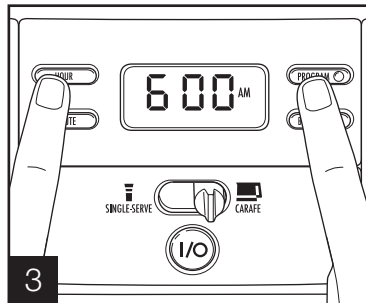

Bliv ved med at holde knappen **PROGRAM** nede, og tryk på **HOURL** (TIME) og **MINUTE** (MINUT), indtil den ønskede starttid for brygningen vises. Slip derefter knappen **PROGRAM**.

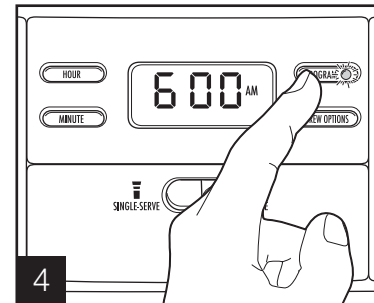

Tryk på knappen **PROGRAM** for at aktivere automatisk brygning. En grøn lysdiode lyser for at vise, at enheden er programmeret.

Tips til at få den mest velsmagende kaffe

- Al kaffen skal være lavet af enten arabica- eller robusta-bønner eller en kombination heraf. Arabica-bønner er lidt dyrere, men plejer at give en mere velsmagende kaffe.
- Formalet kaffe bliver harsk meget hurtigere end hele bønner. Hvis du køber formalet kaffe, skal du vælge pakken med den længste holdbarhedsdato eller en mindre mængde.
- Hvis du maler hele bønner, skal du indstille kaffekværnen til fin/mellemgrov formaling. Det giver det bedste udgangspunkt for at opnå en god smag. Friskmalet kaffe skal anvendes inden for cirka en uge.
- Hvis man bruger et vandfilter, filtreret vand eller flaskevand, opnås en mere velsmagende kaffe, end hvis man bruger vand fra hanen.
- Brug ca. 1 spiseskefuld formalet kaffe til hver kop kaffe. For at undgå, at kaffen flyder over, skal du bruge lidt mindre formalet kaffe (3/4 skefuld [11 ml]), når du brygger koffeinfri kaffe eller kaffe med tilsat smag. Vær også opmærksom på, at hvis der anvendes formalet kaffe, som er malet for fint, kan indholdet i filtertragten flyde over.
- Sørg for at holde kaffemaskinen ren. Se afsnittet "Rengøring og vedligeholdelse".

Rengøring og vedligeholdelse – siden til brygning af en enkelt kop kaffe

Alle kaffemaskiner skal renses mindst en gang om måneden (en gang om ugen, hvis vandet er meget hårdt).

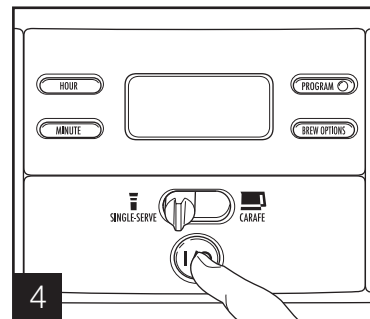
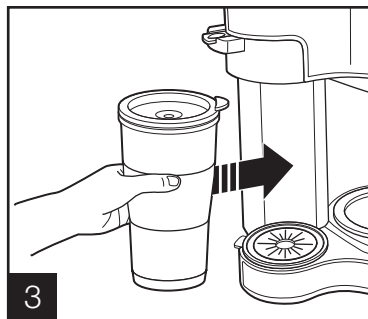
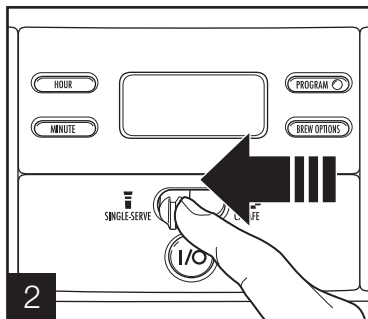
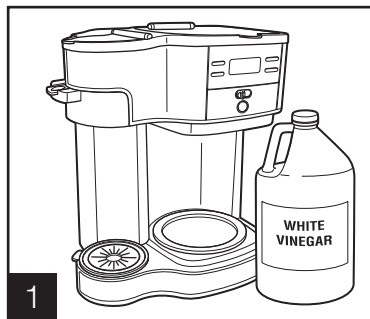

Hæld 1/2 kop (125 ml) almindelig lagereddike og 1/2 kop (125 ml) koldt vand ned i vandbeholderen i den side, der anvendes til brygning af en enkelt kop kaffe.

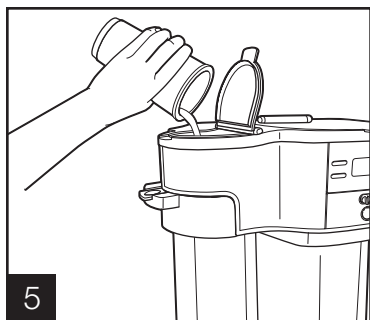

Kør 2-3 brygningscyklusser til med kun RENT VAND. Lad maskinen afkøle mellem cyklusserne.

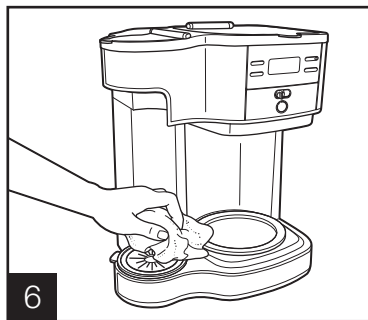

Tryk på knappen **I** (TÆND).
Tryk på knappen **O** (SLUK) efter 30 sekunder, og vent 30 minutter.
Tryk på knappen **I** (TÆND).
Tryk på knappen **O** (SLUK), når du er færdig.

Rengøring og vedligeholdelse – siden til brygning af en kande kaffe

Alle kaffemaskiner skal renses mindst en gang om måneden (en gang om ugen, hvis vandet er meget hårdt).

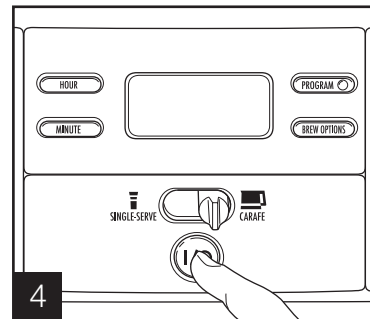
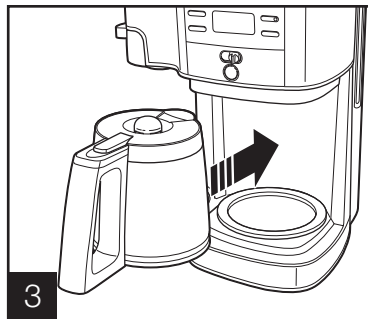
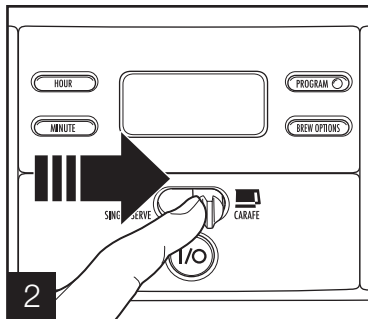

Hæld 500 ml (2 kopper) lagereddike i vandbeholderen i den side, der anvendes til brygning af en hel kande kaffe.

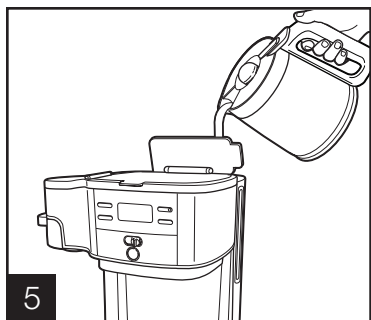

Kør 2-3 brygningscyklusser til med kun RENT VAND. Lad maskinen afkøle mellem cyklusserne.

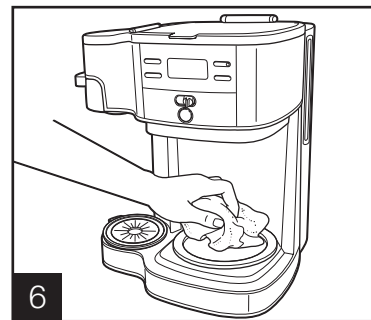

Tryk på knappen I (TÆND).
Tryk på knappen O (SLUK) efter 30 sekunder, og vent 30 minutter.
Tryk på knappen I (TÆND).
Tryk på knappen O (SLUK), når du er færdig.

Fejlfinding (siden til brygning af en enkelt kop kaffe)

PROBLEM

Kaffen er tynd.

Kaffen flyder over i filtertragten, i rejsekruget eller i et almindeligt krus.

Kaffen smager dårligt.

EVENTUEL ÅRSAG

- Der anvendes ikke nok formalet kaffe. Se "Sådan bruges siden til brygning af en enkelt kop kaffe".
- Der er for meget vand i vandbeholder i den side, der bruges til brygning af en enkelt kop kaffe. Brug rejsekruget eller det krus, som kaffen skal brygges ned i, til at fylde vand i vandbeholderen. Brug lidt mindre formalet kaffe, når du brygger koffeinfri kaffe eller kaffe med tilsat smag. Indstil kaffekværnen til at male kaffen til en drypkaffemaskine.
- Kaffemaskinen trænger til at blive rensset.
- Kaffen er malet for groft eller for fint. Indstil kaffekværnen til at male kaffen til en drypkaffemaskine.
- Kaffen har en dårlig kvalitet og er ikke helt frisk.
- Dårlig vandkvalitet (brug filtreret vand eller flaskevand).

Fejlfinding (siden til brygning af en kande kaffe)

PROBLEM

Kaffen flyder over i filtertragten, eller kaffen brygges langsomt.

Kaffen drypper ned på bunddelen.

Kaffen smager dårligt.

EVENTUEL ÅRSAG

- For meget formalet kaffe.
- Koffeinfri kaffe og/eller kaffe, som er formalet for fint, kan få kaffen til at flyde over. Indstil kaffekværnen til at male kaffen til en drypkaffemaskine, og brug lidt mindre formalet kaffe.
- Kaffemaskinen trænger til at blive renset.

Hvis der anvendes et papirfilter:

- Der er kaffegrums mellem papirfiltret og kaffetragten.
 - Papirfiltret er ikke åbent og sidder ikke korrekt.
 - Skyl kaffetragten, inden papirfiltret sættes i, så kanten af filtret presses mod tragtens sider.
 - Papirfiltret har en dårlig kvalitet.
-
- Glaskanden har været fjernet fra varmepladen i mere end 20 sekunder i løbet af brygningscyklussen.

- Kaffemaskinen trænger til at blive renset.
- Kaffen er malet for groft eller for fint. Indstil kaffekværnen til at male kaffen til en drypkaffemaskine.
- Forholdet mellem kaffe og vand er forkert. Juster det til din personlige præference.
- Kaffen har en dårlig kvalitet og er ikke helt frisk.
- Dårlig vandkvalitet (brug filtreret vand eller flaskevand).

Fejlfinding (siden til brygning af en kande kaffe) (fortsat)

PROBLEM

Kaffegrums i koppen.

Kaffen brygges ikke, eller maskinen vil ikke tænde.

Brygningstiden er længere end normalt.

EVENTUEL ÅRSAG

- Brug et skålformet papirfilter af høj kvalitet i stedet for et permanent kaffefilter.

- Glaskanden er ikke placeret på varmepladen.
- Vandbeholderen er tom.
- Enheden er frakoblet strømforsyningen.
- Strømafbrydelse.
- Spændingsbølger. Træk stikket ud, og sæt det i igen.
- Uret skal indstilles igen efter en strømafbrydelse.

- Der kan dannes kalkaflejringer i kaffemaskinens pumpe. Det anbefales at rense den indvendige del af maskinen regelmæssigt. Hyppigere rensning kan være nødvendig, afhængigt af hvor hårdt vandet er. Se afsnittet "Rengøring og vedligeholdelse – siden til brygning af en kande kaffe".

BEMÆRK: Maskinen må ikke skilles ad.

Henvisninger til bortskaffelse



Dette apparat er mærket iht. bestemmelserne i det europæiske direktiv 2012/19/EF om affald af elektrisk og elektronisk udstyr (waste electrical and electronic equipment – WEEE).

Direktivet indeholder bestemmelser mht. retur og brug af gammelt elektrisk og elektronisk udstyr, der gælder i hele EU-området.

Brug genbrugsordningerne for emballage og ældre apparater og vær med til at skåne miljøet. Er der tvivl om ordningerne og hvor genbrugspladserne er placeret, kan kommunen kontaktes.

Begrænset garanti

Denne garanti gælder produkter, der er købt og bruges i Skandinavien. Dette er den eneste udtrykkelige garanti for dette produkt og træder i stedet for enhver anden garanti eller bestemmelse.

Dette produkt garanteres fri for materiale- og konstruktionsfejl i en periode på to (2) år gældende fra den oprindelige købsdato. I denne periode er den eneste afhjælpning reparation eller udskiftning af dette produkt eller enhver del, der efter vores skøn er defekt. Du skal selv afholde alle udgifter i forbindelse med returnering af produktet til os og alle udgifter i forbindelse med vores returnering til dig af et produkt eller en del dækket af denne garanti. Hvis produktet eller delen ikke længere er tilgængelig, ombytter vi det/den med et tilsvarende produkt eller en tilsvarende del med samme eller højere værdi.

Denne garanti dækker ikke glas, filtre, slitage pga. normal brug, brug, der ikke er i overensstemmelse med denne vejledning, eller skader på produktet, der skyldes uheld, ændringer eller forkert brug. Denne garanti gælder kun for den oprindelige køber eller gavemodtager. Gem den originale kvittering, da der kræves dokumentation for køb ved fremsættelse af krav iht. garantien. Denne garanti bortfalder, hvis produktet bruges af andre end en husstand bestående af en enkelt familie, eller hvis det bruges med en anden spænding eller bølgeform end den, der er angivet på mærkeskiltet 220-240V ~ 50 Hz.

SPF Trading AB påtager sig intet erstatningsansvar for nogen krav som følge af konkrete dokumenterede tab, følgetab og følgeskader, som skyldes tilsidesættelse af udtrykkelige eller underforståede garantibestemmelser. Alt erstatningsansvar er begrænset til købsprisen. **Vi fraskriver os ansvaret for enhver underforstået garanti, inklusive enhver lovpligtig garanti eller bestemmelse vedr. salgbarhed eller egnethed til et bestemt formål, i det omfang gældende lovgivning tillader det, i hvilket tilfælde en sådan garanti eller bestemmelse er begrænset til varigheden af denne skriftlige garanti.** Denne garanti giver dig særlige juridiske rettigheder. Du har muligvis andre rettigheder, afhængigt af din bopæl. Ring til vores KUNDESERVICENUMMER, hvis du vil fremsætte et krav i henhold til garantien eller ønsker service. Oplys model, type og serienumre for at få hurtigere hjælp.

KUNDESERVICENUMRE.

SPF Trading AB

+46 60 741 21 20

Hamilton Beach Brands (eller PS) er et registreret varemærke tilhørende Hamilton Beach Brands, Inc. og brugt under licens af SPF Trading AB.

TÄRKEITÄ TURVALLISUUSOHJEITA

Sähkölaitteiden käytössä on aina pyrittävä ehkäisemään tulipalon, sähköiskun ja henkilövammojen vaara noudattamalla mm. seuraavia turvallisuusohjeita:

1. Lue kaikki ohjeet.
2. Älä koske kuumiin pintoihin. Käytä kahvoja tai nuppeja. Ole varovainen, sillä kuuma roiskuva neste tai kuumat pinnat voivat aiheuttaa palovammoja.
3. Älä laita johtoa, pistoketta tai kahvinkeitintä veteen tai muuhun nesteeseen. Sähköiskun vaara.
4. Tarkka valvonta on tarpeen, jos lapset käyttävät laitetta tai jos laitetta käytetään lasten läsnä ollessa.
5. Anna laitteen jäähtyä, ennen kuin siitä irrotetaan tai siihen lisätään osia ja ennen puhdistusta.
6. Kahvinkeitintä on käytettävä tasaisella alustalla kaukana työtason reunasta kaatumisen estämiseksi.
7. Älä käytä laitetta viallisella johdolla tai pistokkeella, toimintahäiriön jälkeen tai laitteen putoamisen tai muun vahingoittumisen jälkeen. Soita ilmaiseen asiakaspalvelunumeroomme, niin saat tietoja laitteen tarkistamisesta, korjaamisesta tai säätämisestä.
8. Muiden kuin valmistajan suosittelemien lisäosien käyttäminen voi aiheuttaa henkilövammoja.
9. Ei saa käyttää ulkona.
10. Älä jätä johtoa roikkumaan pöydän tai tason reunan yli, äläkä anna johdon koskea kuumiin pintoihin, kuten lieteen.
11. Älä laita laitetta kaasu- tai sähkölieden lähelle tai päälle tai kuumaan uuniin.
12. Kannu on suunniteltu käytettäväksi tämän kahvinkeittimen kanssa. Sitä ei saa koskaan käyttää keittotason päällä tai mikroaaltouunissa.
13. Älä aseta kuumaa kannua märälle tai kylmälle alustalle.
14. Älä käytä haljennutta kannua tai kannua, jonka kahva on irti tai huonokuntoinen.
15. Älä puhdista kannua puhdistusaineilla, teräsvillalapuilla tai muilla hankaavilla materiaaleilla.
16. Älä käytä laitetta muuhun kuin varsinaiseen käyttötarkoitukseen.
17. **VAROITUS:** Välttääksesi tulipalo- tai sähköiskuvaaran älä irrota kahvinkeittimen pohjakantta. Sen sisällä ei ole osia, joita käyttäjä voi huoltaa. Korjaukset on annettava valtuutetun huoltohenkilöstön tehtäväksi.
18. Sammuta laite kääntämällä säädin OFF-asentoon ja irrottamalla pistoke pistorasiasta.
19. Varmista, että kahvikannun kansi on varmasti paikallaan valmistusohjelman ajan ja kahvia kaadettaessa. Älä käytä voimaa asettaessasi kannun kannen paikalleen.
20. Kahvinkeitin on varustettu virrankatkaisuominnolla, joka sammuttaa laitteen automaattisesti 40 minuutin kuluttua.

SÄILYTÄ NÄMÄ OHJEET!

MUITA KULUTTAJAN TURVALLISUUTEEN LIITTYVIÄ TIETOJA

Laite on tarkoitettu vain kotitalouskäyttöön.

Laitteen johdon pituus on valittu sen perusteella, että siihen ei sotkeudu tai kompastu helposti. Jos pidempi johto on tarpeen, voidaan käyttää hyväksytyä jatkojohtoa. Jatkojohdon arvokilvessä olevan tehon on oltava sama tai

suurempi kuin laitteen arvokilvessä. Jatkojohto on asetettava niin, ettei se roiku tasolta tai pöydältä lasten ulottuvilla tai aiheuta kompastumisvaaraa. Sähköpiirin ylikuormituksen välttämiseksi älä käytä toista tehokasta sähkölaitetta samassa piirissä tämän laitteen kanssa yhtä aikaa.

Kerta-annospuoli

Osat ja ominaisuudet

Kannupuoli

Osat ja ominaisuudet

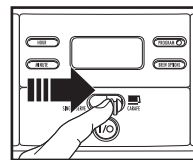
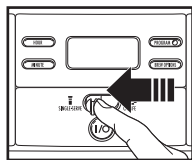

Scoop™-verkkosuodatin



Suodatinsuppilo

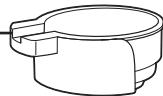

Matkakansi

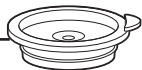

Matkamuki

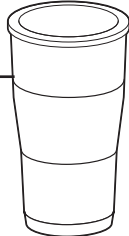

Tippakaukalo



Monitasoinen kuppialusta



Kerta-annospuolen säiliö

Kannupuolen säiliö

Kestosuodatin



Verkkosuodatin

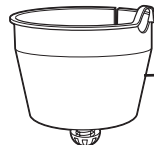

Käyttöpaneeli ja näyttö

Lämpölevy

Kannu

Johtosäilytys

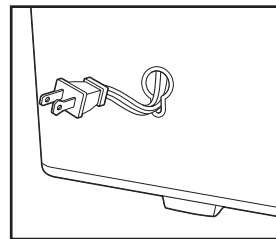

Kerta-annospuolen käyttäminen

VAROITUS Palovamman vaara:

- Vältäaksesi kosketuksen kuumaan kahviin tai veteen:
- Käytä enintään 410 ml vettä.
 - Täytä kerta-annospuolen säiliö mukilla tai kupilla, johon kahvi on tarkoitus keittää.

- Aseta muki tai kuppi suodatinsuppilon alle.

AUTOMAATTINEN SAMMUTUS:

Valmistusohjelman ollessa valmis laite sammuu automaattisesti.

HUOMIOITAVAA:

- Laite valmistaa kahvia vain yhdellä puolella kerrallaan.
- Vältä ylivuoto käyttämällä vähemmän kahvijauhetta keittäessäsi kofeiinitonta kahvia tai makukahvia.
- Kuumempaa kahvia varten: Huuhtele matkamuki lämpimällä vedellä ennen keittämistä, ja aseta sitten matkamukin kansi paikalleen. Keitä suoraan matkamukiin sen kannen ollessa paikallaan.

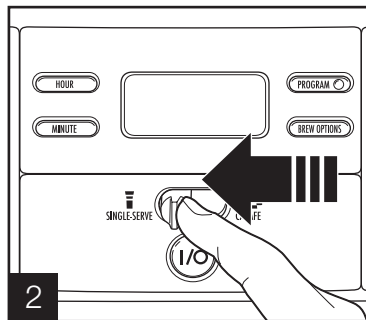
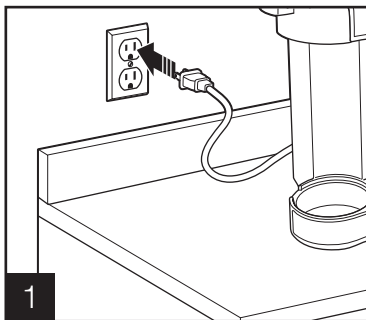

Työnnä vipu vasemmalle valitaksesi kerta-annoksen.

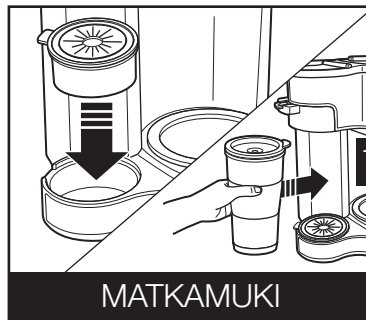
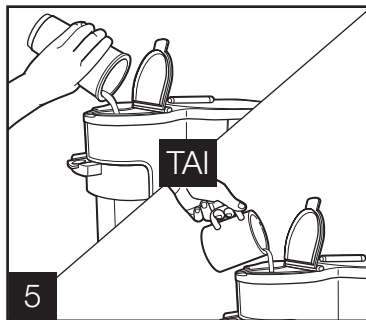
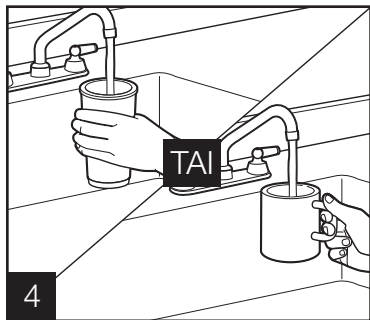
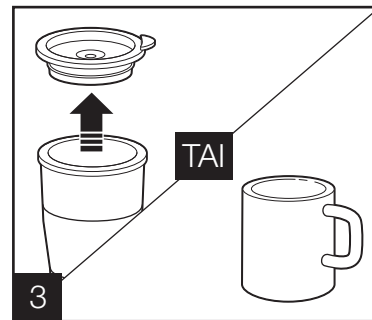

Kerta-annospuolen käyttäminen (jatkoa)

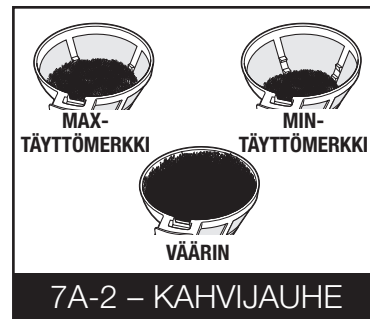
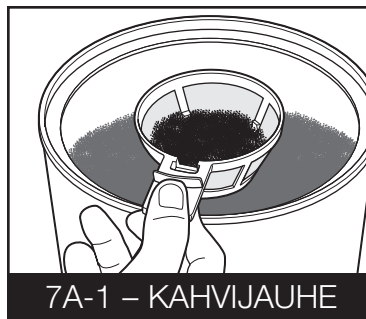
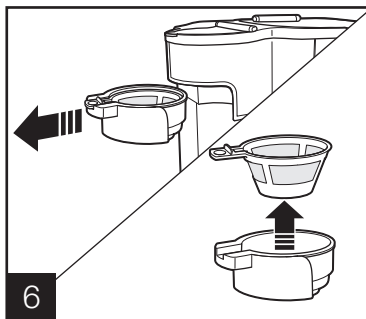

TAVALLINEN MUKI

6

7A-1 - KAHVIJAUHE

7A-2 - KAHVIJAUHE

Käytä tavalliseen kahviin enintään kaksi ruokalusikallista kahvijauhetta. Vältä ylivuoto käyttämällä vähemmän kahvijauhetta keittäessäsi kofeiinitonta kahvia tai makukahvia.

VAROITUS! Pidä kahvijauheen määrä MAX-täyttömerkin alapuolella ylivuodon välttämiseksi.

Kerta-annospuolen suodatinsuppilossa on kaksi merkintää: alempi merkki, jos valmistetaan 250 ml kahvia, ja ylempi merkki, jos valmistetaan 410 ml kahvia. ÄLÄ täytä mittaa yli, sillä se voi aiheuttaa ylivuodon.

Kerta-annospuolen käyttäminen (jatkoa)

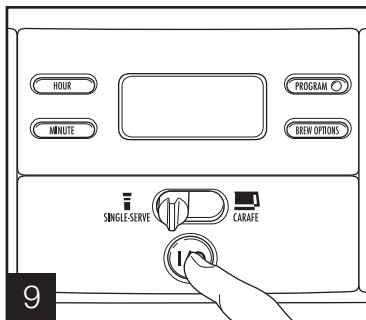
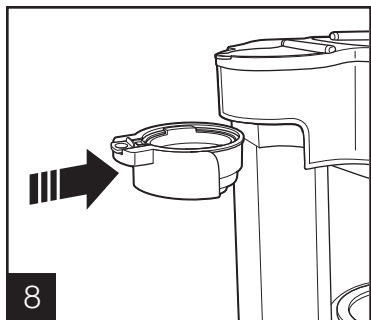

Aloita kahvin tiputtaminen painamalla **I/O (ON/OFF)** -painiketta. Kahvinkeitin sammuu valmistusohjelman ollessa valmis. Lopettaaksesi kahvin tiputtamisen kesken ohjelman paina **I/O (ON/OFF)** -painiketta.

Kannupuolen käyttäminen

AUTOMAATTINEN SAMMUTUS: Kahvinkeitin sammuu automaattisesti kahden tunnin kuluttua siitä, kun kahvi on valmistunut.

HUOMAA: Laite valmistaa kahvia vain yhdellä puolella kerrallaan.

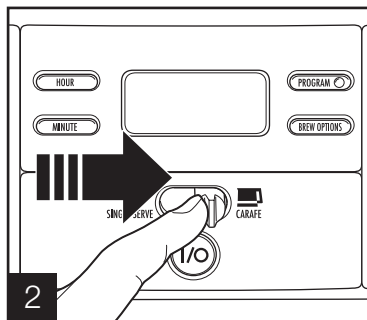
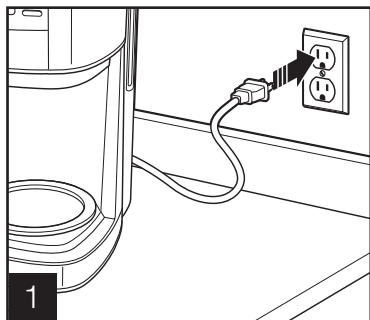

Valitse kannupuoli painamalla vipua oikealle.

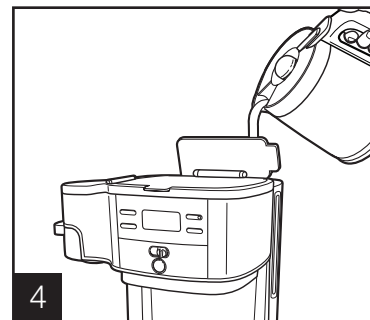
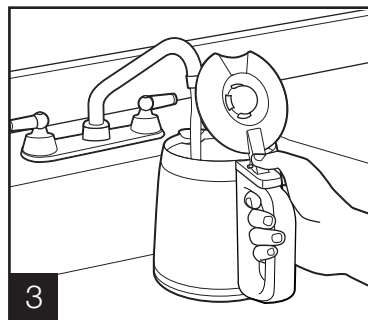

Nosta kansi ja kaada kannulla vettä säiliöön.

HUOMAA: Älä täytä 12 kupin merkin yli (1,8 l).

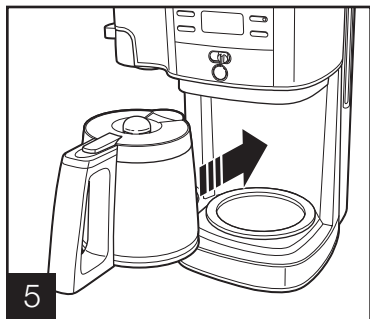

Aseta kannu kansi kiinnitettynä lämpölevylle.

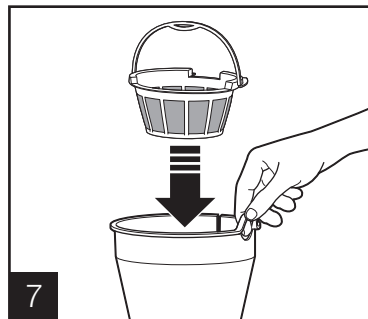
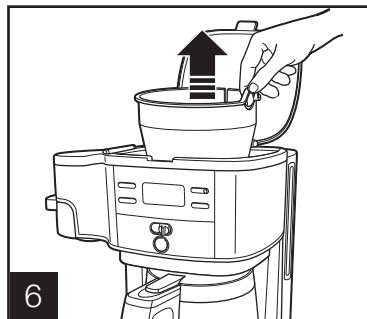

Aseta keustosuoatatin suodatinsuppiloon. Myös kakkuvuokatyylisiä suodattimia voidaan käyttää.

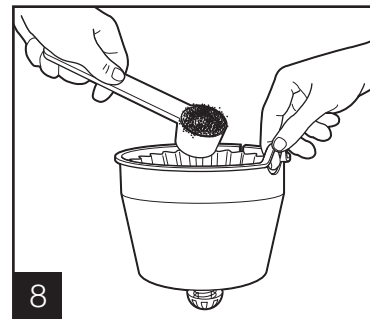

Lisää jokaista keitettävää kuppia kohden ruokalusikallinen (15 ml) kahvijauhetta suodattimeen.

Kannupuolen käyttäminen (jatkoa)

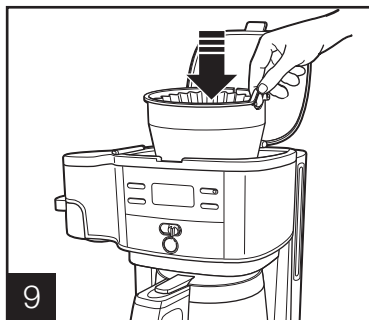

9 Aseta suodatin kunnolla suodatinsuppiloon. Varmista, että suodatin on kunnolla paikallaan.

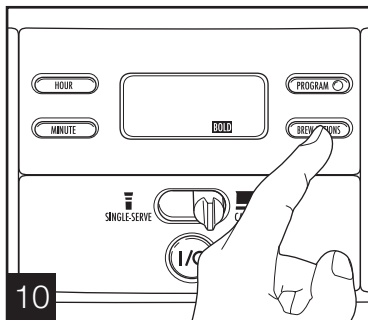

10 Paina täyteläisempää ja vahvempaa kahvia varten **BREW OPTIONS** -painiketta, kunnes BOLD tulee näkyviin.

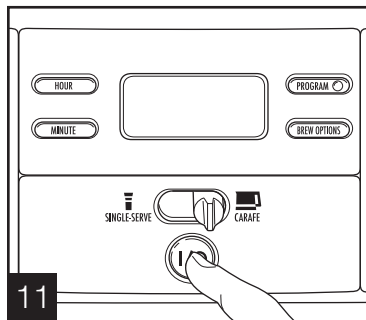

11 Käynnistä painamalla **I/O** (ON/OFF) -painiketta. Sammuta painamalla uudelleen **I/O** (ON/OFF) -painiketta.

HUOMAA: Jos kahvikeitintä ei sammuteta manuaalisesti, se sammuu automaattisesti kahden tunnin kuluttua.

HUOMAA: BOLD-tila vaatii lisäaikaa suorittaakseen valmistusohjelman. Jos valmistusohjelmaa ei ole valittu, kahvinkeitin keittää automaattisesti tavallisella/oletusasetuksella.

Ohjelmointi (kerta-annos- TAI kannupuoli)

HUOMAA: Laite valmistaa kahvia vain yhdellä puolella kerrallaan.

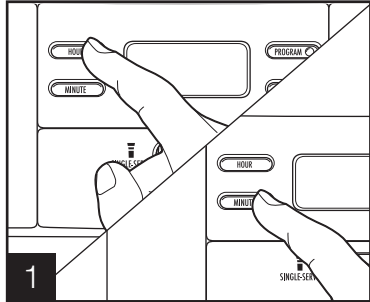

1 Aseta kellonaika painamalla **HOUR** ja sitten **MINUTE**.

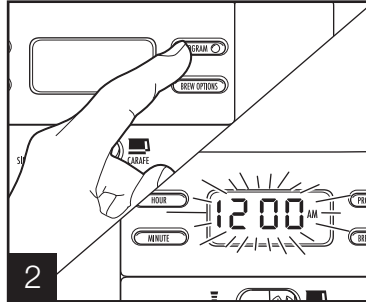

2 Paina **PROGRAM**, kunnes kello välkkyy.

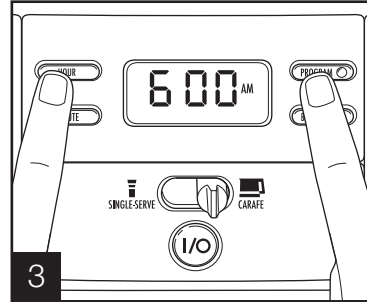

3 Jatka **PROGRAM**-painikkeen painamista, paina **HOUR** ja **MINUTE**, kunnes kahvinvalmistuksen haluttu aloitusaika on saavutettu ja vapautta sitten **PROGRAM**-painike.

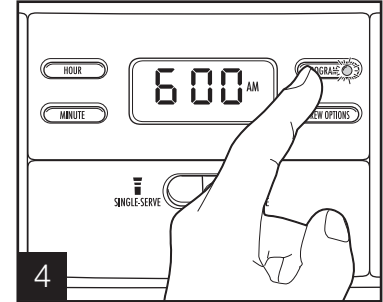

4 Aktivoi automaattinen valmistusohjelma painamalla **PROGRAM**. Vihreä LED syttyy, kun laite on ohjelmoitu.

Vihjeet parhaan makuiseen kahviin

- Kaikki kahvit on tehty Arabica- tai Robusta-pavuista tai niiden yhdistelmistä. Arabica-pavut ovat hieman kalliimpia, mutta niistä saadaan maukkaampaa kahvia.
- Jauhettu kahvi vanhenee nopeammin kuin kokonaiset pavut. Jos käytät valmiiksi jauhettua kahvia, osta viimeisimmällä käyttöpäivämäärällä merkitty paketti tai pienempi määrä kahvijauhetta.
- Jos jauhat kokonaisia papuja, säädä kahvimylly hienolle/keskikarkealle jauhatukselle. Näin saat maukkaamman kahvijauheen. Pyri käyttämään vastajauhettua kahvia, mieluiten viikon sisällä jauhettua.
- Käyttämällä vesijohtoveden sijasta vedensuodatinta, suodatettua vettä tai pullottua vettä saadaan paremman makuista kahvia.
- Käytä noin yksi ruokalusikallinen kahvijauhetta yhtä keitettävää kuppia kohden. Vältä ylivuoto käyttämällä hieman vähemmän kahvijauhetta (3/4 ruokalusikallista [11 ml]) keittäessäsi kofeiinitonta kahvia tai makukahvia. Huomaa myös, että liian hienoksi jauhettu kahvijauhe saattaa aiheuttaa suodatinsuppilon ylivuodon.
- Varmista, että kahvinkeitimesi on puhdas. Katso "Hoito ja puhdistus".

Hoito ja puhdistus – Kerta-annospuoli

Kahvinkeitin on puhdistettava vähintään kerran kuukaudessa (kerran viikossa alueilla, joilla vesi on kovaa).

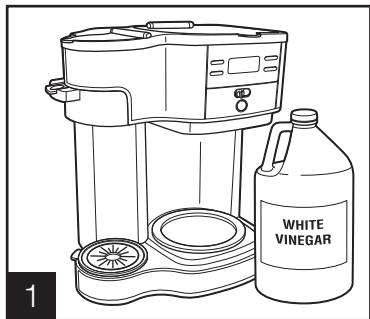

Kaada ½ kupillista (125 ml) tavallista vaaleaa etikkaa ja ½ kupillista (125 ml) kylmää vettä kerta-annospuolen säiliöön.

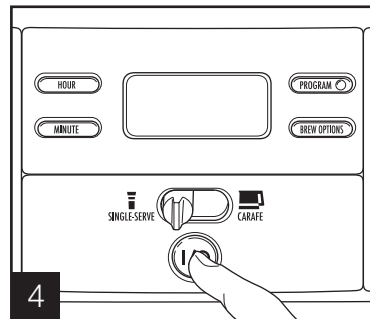
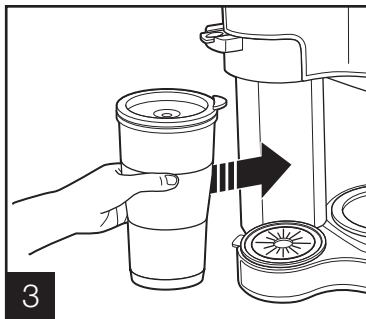
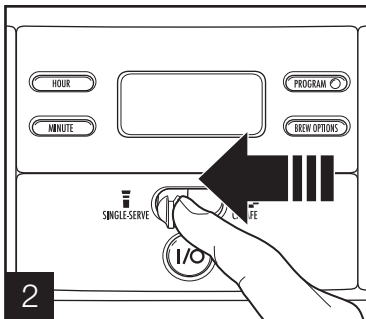

Paina **I** (ON) -painiketta. Paina **O** (OFF) -painiketta 30 sekunnin kuluttua ja odota 30 minuuttia. Paina **I** (ON) -painiketta. Paina **O** (OFF) -painiketta, kun valmis.

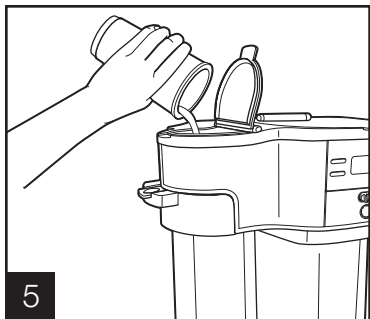

Aja valmistusohjelma 2-3 kertaa vain **PUHTAALLA VEDELLÄ**. Anna jäähtyä ohjelmien välillä.

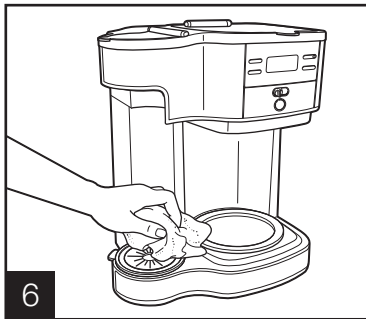

Hoito ja puhdistus – Kannupuoli

Kahvinkeitin on puhdistettava vähintään kerran kuukaudessa (kerran viikossa alueilla, joilla vesi on kovaa).

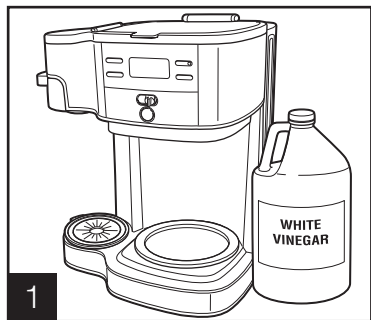

Kaada noin puoli litraa (2 kuppia/500 ml) etikkaa kannupuolen vesisäiliöön.

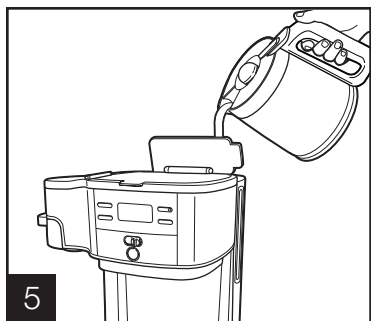

Aja valmistusohjelma 2-3 kertaa vain PUHTAALLA VEDELLÄ. Anna jäähtyä ohjelmien välillä.

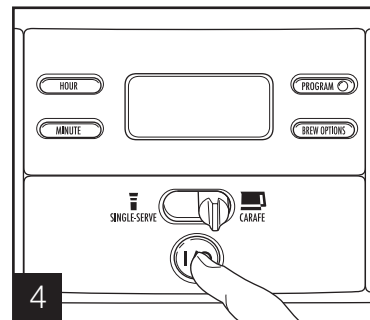
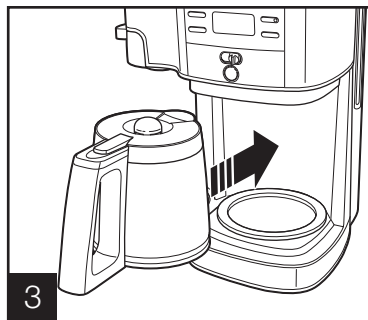
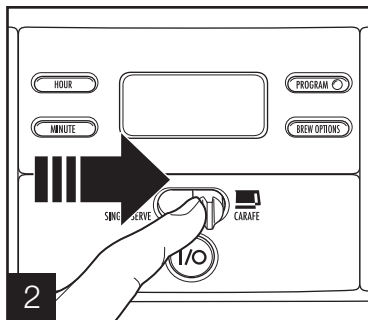

Paina **I** (ON) -painiketta. Paina **O** (OFF) -painiketta 30 sekunnin kuluttua ja odota 30 minuuttia. Paina **I** (ON) -painiketta. Paina **O** (OFF) -painiketta, kun valmis.

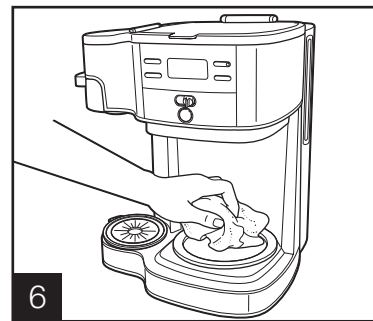

Vianmääritys (kerta-annospuoli)

ONGELMA

Laiha kahvi.

Kahvi vuotaa yli suodatin-suppilosta, matkamukista tai tavallisesta mukista.

Kahvi maistuu pahalle.

MAHDOLLINEN SYY

- Kahvijauhetta ei ole käytetty tarpeeksi. Katso ”Kerta-annospuolen käyttäminen”.

- Liikaa vettä kerta-annospuolen säiliössä. Käytä säiliön täyttämiseen matkamukia tai mukia, johon kahvi on tarkoitettu keittää. Käytä hieman vähemmän kahvijauhetta keittäessäsi kofeiinitonta kahvia tai makukahvia. Säädä kahvimylly suodatinkahville.

- Kahvinkeitin on puhdistettava.
- Kahvijauhe on liian karkeaa tai hienoa. Säädä kahvimylly suodatinkahville.
- Huono kahvin laatu ja tuoreus.
- Huono veden laatu (käytä suodatettua tai pulloitettua vettä).

Vianmääritys (kannupuoli)

ONGELMA

Suodatinsuppilo vuotaa yli tai kahvi valmistuu hitaasti.

Kahvi vuotaa alustalle.

Kahvi maistuu pahalle.

MAHDOLLINEN SYY

- Liikaa kahvijauhetta.
- Kofeiiniton ja /tai liian hieno kahvijauhe voivat aiheuttaa ylivuodon. Aseta kahvimylly automaattiselle suodatinjauhatukselle ja käytä hieman vähemmän kahvijauhetta.
- Kahvinkeitin on puhdistettava.

Paperisuodatinta käytettäessä:

- Kahvijauhetta paperisuodattimen ja suodatinsuppilon välissä.
- Paperisuodatin ei ole auki tai oikeassa asennossa.
- Huuhtelee suodatinsuppilo ennen paperisuodattimen asettamista, jotta suodattimen reunat pysyvät painautuneina suppilon seiniä vasten.
- Huonolaatuinen paperisuodatin.

- Kannu on siirretty lämpölevyltä yli 20 sekunniksi valmistusohjelman aikana.

- Kahvinkeitin on puhdistettava.
- Kahvijauhe on liian karkeaa tai hienoa. Säädä kahvinjauhaja suodatinkahville.
- Kahvin ja veden suhde on epätasapainossa. Säädä oman maun mukaan.
- Huono kahvin laatu ja tuoreus.
- Huono veden laatu (käytä suodatettua tai pullotettua vettä).

Vianmääritys (kannupuoli) (jatkoa)

ONGELMA

Kahvisakkaa kupissa.

Laitte ei keitä kahvia tai ei käynnisty.

Normaalia pidempi valmistusaika.

MAHDOLLINEN SYY

- Käytä laadukkaita, kori-tyylisiä paperisuodattimia keustosuolettimien sijasta.

- Kannu ei ole asetettu lämpölevylle.
- Vesisäiliö on tyhjä.
- Laitte ei ole kytketty pistorasiaan.
- Sähkökatkos.
- Virtapiikki. Irrota pistoke pistorasiasta ja kytke uudelleen takaisin.
- Kello on asetettava uudelleen sähkökatkoksen jälkeen.

- Keittimen pumppuun saattaa muodostua mineraalikertymiä. Laitteen sisäosien säännöllinen puhdistus on suositeltavaa. Puhdistus voidaan joutua suorittamaan useammin riippuen alueesi veden kovuudesta. Katso "Hoito ja puhdistus – Kannupuoli".

HUOMAA: Älä pura laitetta.

Kierrätysohjeita



Tässä laitteessa on sähkö- ja elektroniikka-laiteromusta annetun EU-direktiivin 2012/19/EY mukainen merkintä (waste electrical and electronic equipment – WEEE).

Direktiivi antaa puitteet käytöstä poistettujen laitteiden palautusoikeudesta ja

hyödyntämisestä ja se koskee kaikkia EU-maita.

Tarkempia tietoja kierrätysmahdollisuuksista saat koneen myyjältä sekä kaupungin tai kunnan virastosta, jätehuoltoasioista vastaavilta henkilöiltä.

Rajoitettu takuu

Takuu koskee Pohjoismaissa ostettuja ja käytettäviä tuotteita. Tuotteelle ei anneta mitään muuta nimenomaista takuuta ja tätä takuuta sovelletaan mahdollisten muiden takuiden tai ehtojen sijasta.

Tuotteelle annetaan materiaali- ja valmistustakuu kahden (2) vuoden ajaksi alkuperäisestä ostopäivästä. Takuuajana ainoa korvaustapa on oman harkintamme mukaan tuotteen tai viallisen osan korjaaminen tai vaihtaminen. Tuotteen ostaja vastaa kaikista kuluista, joita syntyy takuunalaisen tuotteen tai osan lähettämisestä meille ja palauttamisesta ostajalle. Jos tuotetta tai osa ei enää ole saatavilla, vaihdamme sen vastaavan arvoiseen tai arvokkaampaan.

Takuu ei korvaa lasiosia, suodattimia, normaalia käytössä kulumista, kirjallisten ohjeiden vastaista käyttöä tai vahingosta, muokkaamisesta tai väärinkäytöstä johtuvaa tuotteen vioittumista. Takuu myönnetään vain alkuperäiselle tuotteen ostaneelle kuluttajalle tai lahjan saajalle. Säilytä alkuperäinen ostokuitti mahdollista takuuasiaa varten. Takuu mitätöityy, mikäli tuotetta käytetään muussa kuin yhden perheen kotitaloudessa tai muulla jännitteellä ja taajuudella kuin arvokilvessä 220-240V ~ 50 Hz).

SPF Trading AB ei vastaa nimenomaisen tai epäsuoran takuun laiminlyönnistä johtuvista erityisistä, oheis- ja välillisistä vahingoista. Korvausvastuu rajoittuu tuotteen ostohintaan. **Vastuuvapaus koskee kaikkia epäsuoria takuita, myös mahdollisia lakisääteisiä takuita sekä kauppakelpoisuutta tai tiettyyn tarkoitukseen sopivuutta koskevia ehtoja, lain asettamissa puitteissa kuitenkin niin, että kyseinen takuu tai ehto rajoittuu näissä kirjallisissa takuehdoissa mainittuun takuuajakaan.** Takuu antaa tiettyjä laillisia oikeuksia. Sinulla voi olla myös muita laillisia oikeuksia asuinpaikkasi mukaisesti. Soita takuu- ja huoltoasioissa ASIAKASPALVELUNUMEROOMME. Palvelun nopeuttamiseksi varaa esille laitteen malli, tyyppi ja sarjanumero.

ASIAKASPALVELUNUMEROT

SPF Trading AB

+46 60 741 2120

Hamilton Beach Brands (tai PS) on Hamilton Beach Brands, Inc.:n rekisteröimä tuotemerkki, johon SPF Trading AB:llä on käyttöoikeus.